

FA-S

MEXEN

GRZAŁKA ELEKTRYCZNA

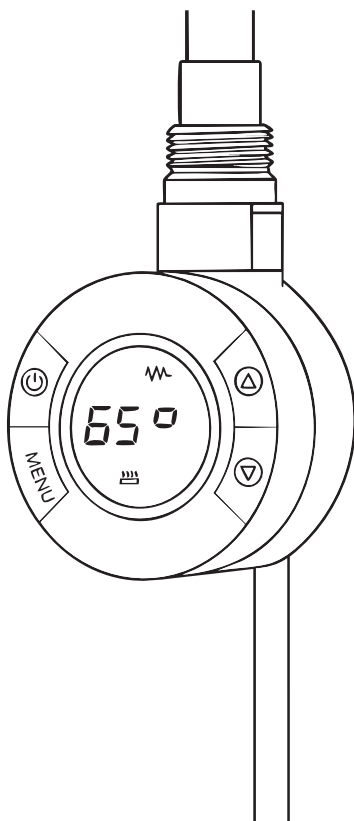

[PL] Instrukcja montażu [EN] Assembly Instructions [DE] Montageanleitung [FR] Instructions de montage [IT] Istruzioni di montaggio [ES] Instrucciones de montaje [NL] Montage-instructies [RU] Инструкция по монтажу [SV] Monteringsanvisning [NO] Monteringsanvisning [DA] Monteringsvejledning [FI] Asennusohje [CS] Montážní návod [PT] Instruções de montagem [HU] Szerelési útmutató [RO] Instrucțiuni de montaj [EL] Οδηγίες συναρμολόγησης [SK] Návod na montáž [UK] Інструкція з монтажу [HR] Upute za montažu [LT] Montavimo instrukcija [BG] Инструкция за монтаж [SL] Navodila za montažo [LV] Montāžas instrukcija [ET] Paigaldusjuhend [SR] Упутство за монтажу [IS] Samsetningarleiðbeiningar [SQ] Udhëzime për montim [MK] Инструкции за монтажа [MT] Istruzzjonijiet għall-assemblaġġ

[PL] Podstawowe informacje [EN] Basic information [DE] Grundlegende Informationen [FR] Informations de base [IT] Informazioni di base [ES] Información básica [NL] Basisinformatie [RU] Основная информация [SV] Grundläggande information [NO] Grunnleggende informasjon [DA] Grundlæggende oplysninger [FJ] Furuistoidi [CS] Základní informace [PT] Informações básicas [HU] Alapvető információk [RO] Informații de bază [EL] Βασικές πληροφορίες [SK] Základné informácie [UK] Основна інформація [HR] Osnovne informacije [LT] Pagrindinė informacija [BG] Основна информация [SL] Osnovne informacije [LV] Pamatinformācija [ET] Põhitähted [SQ] Osnovne informacije [IS] Grunnupplýsingar [SQ] Informacione basic [MK] Osnovni informacioni [MT] Informazzjoni bażika

[PL] Zasilanie: AC 230V / 50Hz
Zakres temperatury pracy: 0–55□
Zakres ustawienia temperatury: 30–70□
Tryb pracy: tryb wolny, tryb czasowy, tryb stałej temperatury, tryb harmonogramu
Wyświetlanie czasu: format 24-godzinny
Wyświetlanie tygodnia: cyfry 1–7

[EN] Power supply: AC 230V / 50Hz
Operating temperature range: 0–55□
Setting temperature range: 30–70□
Operating modes: free mode, timing mode, constant temperature mode, schedule mode
Time display: 24-hour format
Week display: digits 1–7

[DE] Stromversorgung: AC 230V / 50Hz
Arbeitstemperaturbereich: 0–55□
Einstellbarer Temperaturbereich: 30–70□
Betriebsarten: Freier Modus, Zeitmodus, Konstanttemperaturmodus, Zeitplanmodus
Zeitanzeige: 24-Stunden-Format
Wochentagsanzeige: Ziffern 1–7

[FR] Alimentation: AC 230V / 50Hz
Plage de température de fonctionnement: 0–55□
Plage de réglage de température: 30–70□
Modes de fonctionnement: mode libre, mode minuterie, mode température constante, mode programme
Affichage de l'heure: format 24 heures
Affichage de la semaine: chiffres 1–7

[IT] Alimentazione: AC 230V / 50Hz
Intervallo di temperatura di lavoro: 0–55□
Intervallo di impostazione della temperatura: 30–70□
Modalità di funzionamento: modalità libera, modalità temporizzata, modalità a temperatura costante, modalità programma
Visualizzazione dell'ora: formato 24 ore
Visualizzazione della settimana: cifre 1–7

[ES] Alimentación: AC 230V / 50Hz
Rango de temperatura de funcionamiento: 0–55□
Rango de ajuste de temperatura: 30–70□
Modos de funcionamiento: modo libre, modo temporizador, modo de temperatura constante, modo de programación
Visualización de la hora: formato 24 horas
Visualización de la semana: cifras 1–7

[NL] Voeding: AC 230V / 50Hz
Werktemperatuurbereik: 0–55□
Instelbaar temperatuurbereik: 30–70□
Bedrijfsmodi: vrije modus, timer-modus, constante temperatuurmodus, schema-modus
Tijdaanduiding: 24-uurs formaat
Weekweergave: cijfers 1–7

[RU] Питание: AC 230V / 50Hz
Диапазон рабочей температуры: 0–55□
Диапазон установки температуры: 30–70□
Режима работы: свободный режим, режим таймера, режим постоянной температуры, режим расписания
Отображение времени: 24-часовой формат
Отображение недели: цифры 1–7

[SV] Strömforsörjning: AC 230V / 50Hz
Arbetstemperaturområde: 0–55□
Temperaturinställningsområde: 30–70□
Arbetslägen: fritt läge, timerläge, konstant temperatur, schemalagge
Tidsvisning: 24-timersformat
Veckovisning: siffior 1–7

[NO] Strømforsyning: AC 230V / 50Hz
Arbeidstemperaturområde: 0–55□
Temperaturinstillingsområde: 30–70□
Driftsmoduser: fritt modus, tidsmodus, konstant temperatormodus, skjema-modus
Tidsvisning: 24-timers format
Ukevisning: tall 1–7

[DA] Strømforsyning: AC 230V / 50Hz
Arbejdstemperaturområde: 0–55□
Indstillingsområde for temperatur: 30–70□
Driftstilstande: frit tilstand, tidstilstand, konstant temperatur, programtilstand
Tidsvisning: 24-timers format
Ugevisning: cifre 1–7

[FJ] Vitalahde: AC 230V / 50Hz
Käyttölämpötila-alue: 0–55□
Lämpötilan asetusalue: 30–70□
Käyttötilat: vapaa tila, ajastustila, vakio-lämpötila, ohjelmatila
Ajan näyttö: 24 tunnin muoto
Viikon näyttö: numerot 1–7

[CS] Napájení: AC 230V / 50Hz
Pracovní teplotní rozsah: 0–55□
Rozsah nastavení teploty: 30–70□
Provozní režimy: volný režim, časový režim, režim konstantní teploty, režim plánu
Zobrazení času: 24hodinový formát
Zobrazení týdne: číslice 1–7

[PT] Alimentação: AC 230V / 50Hz
Faixa de temperatura de funcionamento: 0–55□
Faixa de ajuste de temperatura: 30–70□
Modos de operação: modo livre, modo temporizador, modo de temperatura constante, modo de programação
Exibição de hora: formato 24 horas
Exibição da semana: dígitos 1–7

[HU] Tápellátás: AC 230V / 50Hz
Működési hőmérséklet-tartomány: 0–55□
Beállítható hőmérséklet-tartomány: 30–70□
Működési módok: szabad mód, időzített mód, állandó hőmérséklet mód, ütemezéses mód
Időjelzés: 24 óras formátum
Heti kijelzés: számszámjegyek 1–7

[RO] Alimentare: AC 230V / 50Hz
Interval de temperatură de funcționare: 0–55□
Interval de setare a temperaturii: 30–70□
Moduri de funcționare: mod liber, mod temporizator, mod temperatură constantă, mod program
Afișare oră: format 24 de ore
Afișare săptămână: cifre 1–7

[EL] Τροφοδοσία: AC 230V / 50Hz
Εύρος θερμοκρασίας λειτουργίας: 0–55□
Εύρος ρύθμισης θερμοκρασίας: 30–70□
Λειτουργίες: ελεύθερη λειτουργία, λειτουργία υποβοήθηκτη, λειτουργία σταθερής θερμοκρασίας, λειτουργία προγράμματος
Εμφάνιση ώρας: μορφή 24 ωρών
Εμφάνιση εβδομάδας: ψηφία 1–7

[SK] Napájanie: AC 230V / 50Hz
Pracovný teplotný rozsah: 0–55□
Rozsah nastavenia teploty: 30–70□
Prevádzkové režimy: voľný režim, časový režim, režim konštantnej teploty, režim harmonogramu
Zobrazenie času: 24-hodinový formát
Zobrazenie týždňa: čísla 1–7

[UK] Живлення: AC 230V / 50Hz
Діапазон робочої температури: 0–55□
Діапазон налаштування температури: 30–70□
Режими роботи: вільний режим, режим таймера, режим постійної температури, режим розкладу
Відображення часу: 24-годинний формат
Відображення тижня: цифри 1–7

[HR] Napajanje: AC 230V / 50Hz
Radni temperaturni raspon: 0–55□
Raspon podešavanja temperature: 30–70□
Načini rada: slobodni način, način mjerača vremena, način stalne temperature, način rasporeda
Prikaz vremena: 24-satni format
Prikaz tjedna: znamenke 1–7

[LT] Maitinimas: AC 230V / 50Hz
Darbinės temperatūros diapazonas: 0–55□
Temperatūros nustatymo diapazonas: 30–70□
Darbo režimai: laisvas režimas, laikmatis režimas, pastovios temperatūros režimas, tvarkaraščio režimas
Laiko rodymas: 24 valandų formatas
Savaitės rodymas: skaitmenys 1–7

[BG] Захранване: AC 230V / 50Hz
Работен температурен диапазон: 0–55□
Диапазон за настройка на температурата: 30–70□
Режими на работа: свободен режим, режим таймер, режим постоянна температура, режим програма
Показване на часа: 24-часов формат
Показване на седмицата: цифри 1–7

[SL] Napajanje: AC 230V / 50Hz
Delovni temperaturni razpon: 0–55□
Razpon nastavitve temperature: 30–70□
Načini delovanja: prosti način, način časovnika, način stalne temperature, način urnika
Prikaz časa: 24-urni format
Prikaz tedna: številke 1–7

[LV] Barošana: AC 230V / 50Hz
Darbības temperatūras diapazons: 0–55□
Temperatūras iestatījumu diapazons: 30–70□
Darbības režīmi: brīvais režīms, laimēns, pastāvīgās temperatūras režīms, grafika režīms
Laika atdoļojums: 24 stundu formāts
Nedēļas atdoļojums: cipari 1–7

[ET] Toide: AC 230V / 50Hz
Töötemperatuuri vahemik: 0–55□
Temperatuuri seadistustahemik: 30–70□
Töörežiimid: vaba režiim, taimerrežiim, konstantse temperatuuri režiim, ajakava režiim
Kellaaja kuvamine: 24-tunnine formaat
Nädala kuvamine: numbrid 1–7

[SR] Napajanje: AC 230V / 50Hz
Radni temperaturni opseg: 0–55□
Radni podешavanja temperature: 30–70□
Režimi rada: slobodni režim, režim tajmera, režim konstantne temperature, režim rasporeda
Prikaz vremena: 24-časovni format
Prikaz nedelje: cifre 1–7

[IS] Aflagi: AC 230V / 50Hz
Vinnsluhtitagi: 0–55□
Stíllanlegt hitagi: 30–70□
Rekstrarhamur: frjálst hamur, tímastillingarhamur, fastur hitahamur, áskilnaðarhamur
Tímabirting: 24 tíma snú
Vikubirting: tölur 1–7

[SQ] Furnizimi me energji: AC 230V / 50Hz
Diapazoni i temperaturës së punës: 0–55□
Diapazoni i rregullimit të temperaturës: 30–70□
Mënyrat e funksionimit: mënyra e lirë, mënyra e kohëmatësit, mënyra e temperaturës konstante, mënyra e programit
Shfaqja e kohës: formati 24-orësh
Shfaqja e javës: shifrat 1–7

[MK] Nanojevanje: AC 230V / 50Hz
Radben temperaturni opseg: 0–55□
Opseg na postavljanje na temperatura: 30–70□
Režimi na работа: slobodni režim, režim na radu, režim na postojana temperatura, režim na raspored
Prikaz na vreme: 24-časovni format
Prikaz na nedela: cifri 1–7

[MT] Provvista ta' enerġija: AC 230V / 50Hz
Firxa tat-temperatura operattiva: 0–55□
Firxa tal-isettjar tat-temperatura: 30–70□
Modi ta' l'addim: modalità hielsa, modalità b'tajmer, modalità ta' temperatura kostanti, modalità skeda
Wiri tal-ħin: format ta' 24 siegħa
Wiri tal-ġimgħa: cifri 1–7

[PL] Tryby i funkcje [EN] Modes and functions [DE] Betriebsarten und Funktionen [FR] Modes et fonctions [IT] Modalità e funzioni [ES] Modos y funciones [NL] Modi en functies [RU] Режимы и функции [LV] Lāgļi un funkcijas [NO] Moduser og funksjoner [DA] Tilstande og funktioner [FI] Tilat ja toiminnat [CS] Režimy a funkce [PT] Modos e funções [HU] Üzemmelközi és funkciók [RO] Moduri și funcții [EL] Λειτουργίες και λειτουργίες [SK] Režimy a funkcie [UK] Режимы та функції [HR] Načini i funkcije [LT] Režimai ir funkcijos [BG] Режимы и функции [SL] Načini i funkcije [LV] Režimi un funkcijas [ET] Režiimid ja funktsioonid [SR] Режимы и функције [IS] Hamir og aðgerðir [SQ] Menyrat dhe funksionet [MK] Режимы и функции [MT] Modi u funzjonijiet

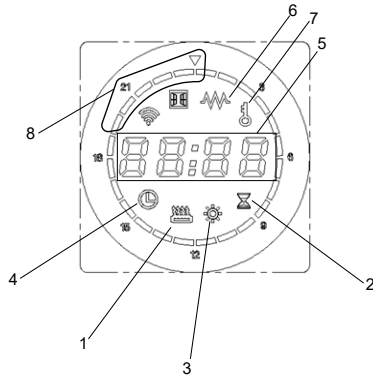

[PL] Tryb wolny: możliwość ustawienia temperatury w zakresie 30–70°C.
Tryb stałej temperatury: temperatura stała 50°C (niezmienialna).
Tryb czasowy: temperatura stała 65°C, czas grzania regulowany 30 min – 8 h.
Tryb harmonogramu: ustawienie programu tygodniowego z godzinami pracy.
Wyświetlanie czasu i temperatury na panelu.
Funkcja grzania: ikona w trakcie pracy.
Blokada rodzicielska: blokuje przyciski (oprócz włącznika).
Osł czasu: regulacja przedziałów godzinowych 0–23 h.

[EN] Free mode: possibility to set the temperature manually in the range 30–70°C.
Constant temperature mode: fixed temperature 50°C (non-adjustable).
Timing mode: fixed temperature 65°C, heating time adjustable 30 min – 8 h.
Schedule mode: setting a weekly program with working hours.
Time and temperature display on the panel.
Heating function: icon during operation.
Child lock: blocks buttons (except power button).
Time axis: adjustment of hourly intervals 0–23 h.

[DE] Freier Modus: Möglichkeit, die Temperatur manuell im Bereich 30–70°C einzustellen.
Konstanttemperaturmodus: feste Temperatur 50°C (nicht veränderbar).
Zeitmodus: feste Temperatur 65°C, Heizzeit einstellbar 30 Min – 8 Std.
Zeitplanmodus: Einstellung eines Wochenprogramms mit Arbeitszeiten.
Anzeige von Zeit und Temperatur am Panel.
Heizfunktion: Symbol während des Betriebs.
Kindersicherung: blockiert Tasten (außer Einschalter).
Zeitachse: Einstellung der Stundenintervalle 0–23 h.

[FR] Mode libre: possibilité de régler manuellement la température dans la plage 30–70°C.
Mode température constante: température fixe 50°C (non modifiable).
Mode minuterie: température fixe 65°C, durée de chauffage réglable de 30 min à 8 h.
Mode programme: réglage d'un programme hebdomadaire avec heures de fonctionnement.
Affichage de l'heure et de la température sur le panneau.
Fonction chauffage: icône pendant le fonctionnement.
Verrucclage parental: bloque les boutons (sauf l'interrupteur).
Axe du temps: réglage des intervalles horaires 0–23 h.

[IT] Modalità libera: possibilità di impostare manualmente la temperatura nell'intervallo 30–70°C.
Modalità a temperatura costante: temperatura fissa 50°C (non modificabile).
Modalità temporizzata: temperatura fissa 65°C, tempo di riscaldamento regolabile 30 min – 8 h.
Modalità programma: impostazione di un programma settimanale con orari di funzionamento.
Visualizzazione dell'ora e della temperatura sul pannello.
Funzione di riscaldamento: icona durante il funzionamento.
Blocco bambini: blocca i tasti (tranne l'interruttore).
Asse del tempo: regolazione degli intervalli orari 0–23 h.

[ES] Modo libre: posibilidad de ajustar manualmente la temperatura en el rango 30–70°C.
Modo de temperatura constante: temperatura fija 50°C (no modificable).
Modo temporizador: temperatura fija 65°C, tiempo de calentamiento regulable de 30 min a 8 h.
Modo de programación: ajuste de un programa semanal con horas de funcionamiento.
Visualización de la hora y la temperatura en el panel.
Función de calentamiento: icono durante el funcionamiento.
Bloqueo parental: bloquea los botones (excepto el de encendido).
Eje de tiempo: ajuste de intervalos horarios 0–23 h.

[NL] Vrije modus: mogelijkheid om de temperatuur handmatig in te stellen binnen het bereik van 30–70°C.
Constante temperatuurmodus: vaste temperatuur 50°C (niet verstelbaar).
Timmermodus: vaste temperatuur 65°C, verwarmingsduur instelbaar 30 min – 8 uur.
Schema-modus: instellen van een weekprogramma met werktijden.
Weergave van tijd en temperatuur op het paneel.
Verwarmingsfunctie: pictogram tijdens gebruik.
Kinderstod: blokkeert knoppen (behalve de aan/uit-knop).
Tijdsas: aanpassing van uurlijkse intervallen 0–23 h.

[RU] Свободный режим: возможность ручной установки температуры в диапазоне 30–70°C.
Режим постоянной температуры: фиксированная температура 50°C (неизменяемая).
Режим таймера: фиксированная температура 65°C, время нагрева регулируется от 30 мин до 8 ч.
Режим расписания: настройка недельной программы с рабочими часами.

Otobrazhenie vremeni i temperatury na paneli.
Funkcija nagreva: znakov vo vremena raboty.
Blokirovka ot detey: blokirovka kнопи (krome kнопи pitaniya).
Shkala vremeni: regulirovka pochасовых интервалов 0–23 ч.

[SV] Fritt läge: möjligt att ställa in temperaturen manuellt inom intervallet 30–70°C.
Konstant temperatur: fast temperatur 50°C (ej justerbar).
Tidsläge: fast temperatur 65°C, uppvärmningstid justerbar 30 min – 8 h.
Schemaläge: ställ in ett veckogram med arbetstider.
Visning av tid och temperatur på panelen.
Värmeffunktion: ikon under drift.
Barnlås: blockerar knappar (förutom strömknappen).
Tidsaxel: justering av timitervall 0–23 h.

[NO] Fri modus: mulighet til å stille inn temperaturen manuelt innenfor området 30–70°C.
Konstant temperatormodus: fast temperatur 50°C (ikke justerbar).
Tidsmodus: fast temperatur 65°C, oppvarmingstid justerbar 30 min – 8 h.
Skjema-modus: innstilling av et ukeprogram med arbeidstider.
Visning av tid og temperatur på panelet.
Varme-funksjon: ikon under drift.
Barnelås: blokkerer knapper (unntatt strømknapp).
Tidsakse: justering av timestintervall 0–23 t.

[DA] Fri tilstand: mulighed for manuelt at indstille temperaturen i området 30–70°C.
Konstant temperaturlstand: fast temperatur 50°C (kan ikke ændres).
Tidstilstand: fast temperatur 65°C, opvarmningstid kan indstilles fra 30 min – 8 t.
Programtilstand: indstilling af et ugeprogram med arbejdstider.
Visning af tid og temperatur på panelet.
Opvarmningsfunktion: ikon under drift.
Børnelås: blokerer knapper (undtagen tænd/sluk).
Tidsakse: justering af timestintervaller 0–23 t.

[FI] Vapaa tilia: mahdollisuus asettaa lämpötila manuaalisesti alueella 30–70°C.
Vakiolämpötila: kiinteä lämpötila 50°C (ei säädettävissä).
Ajustintila: kiinteä lämpötila 65°C, lämmitys aika säädettävissä 30 min – 8 h.
Ohjelmatila: viikko-ohjelman asettaminen työaikoihin.
Ajan ja lämpötilan näyttö paneelissa.
Lämmitystoiminto: kuvake käytön aikana.
Lapsilukko: estää painikkeet (paitsi virtapainikkeen).
Aikajana: tuntväliden säätö 0–23 h.

[CS] Volný režim: možnost ručního nastavení teploty v rozsahu 30–70°C.
Režim konstantní teploty: pevná teplota 50°C (nežije měnit).
Časový režim: pevná teplota 65°C, doba ohřevu nastavitelná 30 min – 8 h.
Režim plánu: nastavení týdenního programu s pracovními hodinami.
Zobrazení času a teploty na panelu.
Funkce ohřevu: ikona během provozu.
Dětská pojistka: blokuje tlačítka (kromě vypínače).
Časová osa: nastavení hodinových intervalů 0–23 h.

[PT] Modo livre: possibilidade de ajustar a temperatura manualmente na faixa de 30–70°C.
Modo de temperatura constante: temperatura fixa de 50°C (não ajustável).
Modo temporizador: temperatura fixa de 65°C, tempo de aquecimento ajustável de 30 min – 8 h.
Modo de programação: configuração de um programa semanal com horários de trabalho.
Exibição da hora e da temperatura no painel.
Função de aquecimento: ícone durante a operação.
Bloqueio para crianças: bloqueia os botões (exceto o botão de energia).
Eixo de tempo: ajuste de intervalos horários 0–23 h.

[HU] Szabad mód: lehetőség a hőmérséklet kézi beállítására 30–70°C tartományban.
Állandó hőmérséklet mód: fix 50°C (nem állítható).
Időtűz mód: fix 65°C, a fűtési idő beállítható 30 perc – 8 óra között.
Ütemezés mód: heti program beállítása munkaidőkkel.
Idő és hőmérséklet kijelzése a panelen.
Fűtés funkció: ikon működés közben.
Gyermekzárs: blokkolja a gombokat (a bekapcsoló kivételével).
Időtényelv: órák intervallumok beállítása 0–23 h.

[RO]
Mod liber: posibilitatea de a seta manual temperatura în intervalul 30–70°C.
Mod temperatură constantă: temperatură fixă de 50°C (nemodificabilă).
Mod termostatizator: temperatură fixă de 65°C, timp de încălzire regulabil 30 min – 8 h.
Mod program: setarea unui program săptămânal cu ore de funcționare.
Afisarea timpului și temperaturii pe panou.
Funcție de încălzire: pictogramă în timpul funcționării.
Blocare temporu copii: blochează butoanele (cu excepția celui de pornire).
Axa timpului: reglarea intervalelor orare 0–23 h.

[EL]
Ελευθερή λειτουργία: δυνατότητα χειροκίνητης ρύθμισης θερμοκρασίας στον τερμαχό 30–70°C.
Λειτουργία σταθερής θερμοκρασίας: σταθερή θερμοκρασία 50°C (μη ρυθμιζόμενη).
Λειτουργία χρονοδιακόπτη: σταθερή θερμοκρασία 65°C, χρόνος θέρμανσης ρυθμιζόμενος 30 λεπτά – 8 ώρες.
Λειτουργία προγραμματισμού: ρύθμιση εβδομαδιαίου προγράμματος με ώρες λειτουργίας.
Εμφάνιση ώρας και θερμοκρασίας στον πίνακα.
Λειτουργία θέρμανσης: εικονίδια κατά τη λειτουργία.
Παбло κλειδώμα: μπλοκάρει τα κουμπιά (εκτός από το διακόπτη).
Άξονας χρόνου: ρύθμιση ωριαίων διαστημάτων 0–23 h.

[SK]
Voľný režim: možnosť ručného nastavenia teploty v rozsahu 30–70°C.
Režim konštantnej teploty: pevná teplota 50°C (nemenniteľná).
Časový režim: pevná teplota 65°C, čas ohrevu nastaviteľný 30 min – 8 h.
Režim homogamogramu: nastavenie týždenného programu s pracovnými hodinami.
Zobrazenie času a teploty na paneli.
Funkcia ohrevu: ikona počas prevádzky.
Detská poistka: blokuje tlačidlá (okrem vypínača).
Časová os: nastavenie hodinových intervalov 0–23 h.

[HR]
Slobodni način: mogućnost ručnog podešavanja temperature u rasponu 30–70°C.
Način stalne temperature: fiksna temperatura 50°C (nepromjenjiva).
Način mjerača vremena: fiksna temperatura 65°C, vrijeme grijanja podešivo 30 min – 8 h.
Način rasporeda: postavljanje tjednog programa s radnim satima.
Prikaz vremena i temperature na panelu.
Funkcija grijanja: ikona tijekom rada.
Dječja blokada: blokira tipke (osim prekidača).
Vremenska osa: podešavanje satnih intervala 0–23 h.

[LT]
Laisvas režimas: galimybė rankiniu būdu nustatyti temperatūrą 30–70°C intervalu.
Pastovios temperatūros režimas: fiksuota temperatūra 50°C (nenaudojama reguliuoti).
Laikmėčio režimas: fiksuota temperatūra 65°C, šildymo laikas reguliuojamas 30 min – 8 val.
Tvarkaraščio režimas: savaitinis programus nustatymas su darbo valandomis.
Laiko ir temperatūros rodymų skydelyje.
Šildymo funkcija: piktograma darbo metu.
Vaikų užraktas: blokuoja mygtukus (išskyrus maitinimo).
Laiko ašis: valandinių intervalų reguliavimas 0–23 h.

[BG]
Свободен режим: възможност за ръчно задаване на температура в диапазон 30–70°C.
Режим постоянна температура: фиксирана температура 50°C (непроменяема).
Режим таймер: фиксирана температура 65°C, време за нагряване регулируемо 30 мин – 8 ч.
Режим програма: настройка на седмична програма с работни часове.
Показване на време и температура на панела.
Функция отопление: икона по време на работа.
Детска ключалка: блокира бутоните (с изключение на захранването).
Времева ос: настройка на часови интервали 0–23 h.

[SL]
Prosti način: možnost ročne nastavljanja temperature v območju 30–70°C.
Način stalne temperature: fiksna temperatura 50°C (ni nastavljaliva).
Časovni način: fiksna temperatura 65°C, čas gretja nastavlja 30 min – 8 h.
Način urnika: nastavljanje tedenskega programa z delovnimi urami.
Prikaz časa in temperature na plošči.
Funkcija ogrevanja: ikona med delovanjem.
Otroška ključavnica: blokira gumba (razen stikala).
Časovna os: nastavljanje urnih intervalov 0–23 h.

[LV]
Brīvvalas režīms: iespēja manuāli iestatīt temperatūru 30–70°C diapazonā.
Pastāvīgās temperatūras režīms: fiksēta temperatūra 50°C (nemaināma).
Taimeris: fiksēta temperatūra 65°C, sildīšanas laiks regulējams 30 min – 8 h.
Grafika režīms: iknedējas programmas iestatīšana ar darba stundām.
Laika un temperatūras atlietājums panelī.
Sildīšanas funkcija: ikona darbības laikā.
Bērnu slēdzene: bloķē pogas (izņemot ieslēgšanu).
Laika ass: stundu intervālu regulēšana 0–23 h.

[UK]
Вільний режим: можливість ручного встановлення температури в діапазоні 30–70°C.
Режим постійної температури: фіксована температура 50°C (незмінна).
Режим таймера: фіксована температура 65°C, час нагріву регулюється від 30 хв до 8 год.
Режим розкладу: наштування тижневої програми з робочими годинами.
Відображення часу і температури на панелі.
Функція нагріву: іконка під час роботи.
Блокування від дітей: блокує кнопки (крім кнопки живлення).
Шкала часу: регулювання годинних інтервалів 0–23 h.

[ET]
Vaba režim: võimalus käsitsi määrata temperatuur vahemikus 30–70°C.
Konstantse temperatuuri režiim: fikseeritud temperatuur 50°C (ei ole muudetav).
Taimerirežiim: fikseeritud temperatuur 65°C, kütmissaeg reguleeritav 30 min – 8 h.
Ajakava režiim: nädalaprogrammi seadistamine tööaegadega.
Aja ja temperatuuri kuvamine paneelil.
Kütmiss funktsioon: ikoon töö ajal.
Lapsekõik: blokeerib nupud (v.a. toitelülitit).
Ajaskaala: tunnivahemike reguleerimine 0–23 h.

[SR]
Slobodan režim: mogućnost ručno podešavanja temperature u opsegu 30–70°C.
Režim konstantne temperature: fiksna temperatura 50°C (nepromenljiva).
Režim tajmera: fiksna temperatura 65°C, vreme grejanja podešivo 30 min – 8 č.
Režim rasporeda: podešavanje nedeljnog programa sa radnim satima.
Prikaz vremena i temperature na panelu.
Funkcija grejanja: ikona tokom rada.
Dječija blokada: blokira dugmad (osim prekidača).
Vremenska osa: podešavanje satnih intervala 0–23 h.

[IS]
Frjálss hamur: möguleiki á að stilla hitastig handvirk á bilinu 30–70°C.
Fastur hitastigur: fast hitastig 50°C (ekki stillanlegt).
Tímastillingarhamur: stilling vikulegrar áættunar-tími stillanlegur 30 mín – 8 klst.
Áættunarahmur: stilling vikulegrar áættunar með vinnutímum.
Birting á tíma og hitastigi á skjá.
Upphitunaraðgerð: ták birnist meðan á notkun stendur.
Barnalás: læsir hnóppum (nema rofanum).
Tímalína: stilling klukkutímabíla 0–23 h.

[SQ]
Mënyra e lirë: mundësi për të vendosur temperaturën manualisht në intervalin 30–70°C.
Mënyra e temperaturës konstante: temperaturë fikse 50°C (e pandryshueshme).
Mënyra e kohëmatësit: temperaturë fikse 65°C, koha e ngrohjes e rregullueshme 30 min – 8 h.
Mënyra e programit: vendosja e një programi javor me orë të punës.
Shfaqja e kohës dhe temperaturës në panel.
Funksioni i ngrohjes: ikonë gjatë funksionimit.
Bllokimi për fëmijë: bllokon butonat (përveç ndërprerësit).
Boshiti i kohës: rregullimi i intervalve orare 0–23 h.

[MK]
Slobodan režim: mogućnost za ručno postavljanje na temperaturu vo opseg od 30–70°C.
Režim na postojana temperatura: fiksna temperatura 50°C (nepromenljiva).
Režim na tajmer: fiksna temperatura 65°C, vreme na zagrevanje se prilagođava 30 min – 8 č.
Režim na raspored: postavljanje na nedelna programa so radnimi časovi.
Prikaz na vreme i temperatura na panelot.
Funkcija za greenje: ikona za vreme na radota.
Detska brava: ti blokira kopolčnija (osven previjunavot).
Vremenska oska: prilagođuvanje na časovni intervali 0–23 h.

[MT]
Modalità hiesla: possibilità li tissetta t-temperatura manualment li-medda 30–70°C.
Modalità li-temperatura kostanti: temperatura fissa ta' 50°C (ma tinbidli).
Modalità b'tajmer: temperatura fissa ta' 65°C, hin ta' ishin agġustabbli 30 min – 8 s'għat.
Modalità skeda: issettjar ta' programm ta' kull ġimgħa b'sigħat tax-xogħol.
Wir li-hin u t-temperatura fuq il-pannell.
Funzjoni tat-tishin: ikona waqt il-thadim.
Blokġ tat-faġ: jimblokka l-buttni (lief il-buttna tal-enerġija).
Assi tal-hin: agġustament ta' intervalli ta' siegħa 0–23 h.

[PL] Przyciski na panelu [EN] Buttons on the panel [DE] Tasten am Bedienfeld [FR] Boutons sur le panneau [IT] Pulsanti sul pannello [ES] Botones en el panel [NL] Knoppen op het paneel [RU] Кнопки на панели [SV] Knappar på panelen [NO] Knapper på panelet [DA] Knapper på panelet [FI] Painikkeet paneelissa [CS] Tlačítka na panelu [PT] Botões no painel [HU] Gombok a panelen [RO] Butoane pe panou [EL] Κομπότ στον πίνακα [SK] Tlačítka na paneli [UK] Кнопки на панелі [HR] Tipke na panelu [LT] Mygtukai ant skydelio [BG] Бутони на панела [SL] Gumba na plošči [LV] Pogas uz paneļa [ET] Nupud paneelil [SR] Dugmad na panelu [IS] Hnappar á skjá [SQ] Butonat në panel [MK] Копчиња на панелот [MT] Buttuni fuq il-pannell

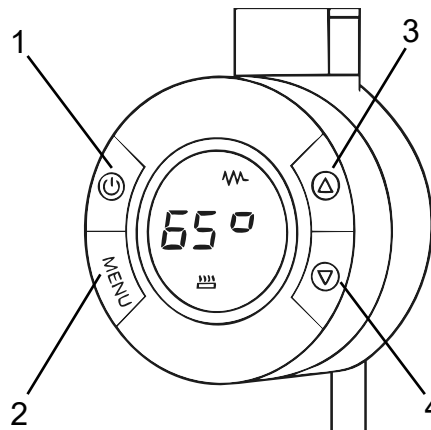

[PL] 1. Zasłanianie – lewy górny róg
2. Funkcja – lewy dolny róg
3. Plus / strzałka w górę – prawy górny róg
4. Minus / strzałka w dół – prawy dolny róg

[EN] 1. Power – upper left corner
2. Function – lower left corner
3. Plus / arrow up – upper right corner
4. Minus / arrow down – lower right corner

[DE] 1. Strom – obere linke Ecke
2. Funktion – untere linke Ecke
3. Plus / Pfeil nach oben – obere rechte Ecke
4. Minus / Pfeil nach unten – untere rechte Ecke

[FR] 1. Alimentation – coin supérieur gauche
2. Fonction – coin inférieur gauche
3. Plus / flèche vers le haut – coin supérieur droit
4. Moins / flèche vers le bas – coin inférieur droit

[IT] 1. Alimentazione – angolo in alto a sinistra
2. Funzione – angolo in basso a sinistra
3. Più / freccia su – angolo in alto a destra
4. Meno / freccia giù – angolo in basso a destra

[ES] 1. Alimentación – esquina superior izquierda
2. Función – esquina inferior izquierda
3. Plus / flecha arriba – esquina superior derecha
4. Menos / flecha abajo – esquina inferior derecha

[NL] 1. Voeding – linkerbovenhoek
2. Functie – linkeronderhoek
3. Plus / pijl omhoog – rechterbovenhoek
4. Min / pijl omlaag – rechteronderhoek

[RU] 1. Питание – левый верхний угол
2. Функция – левый нижний угол
3. Плюс / стрелка вверх – правый верхний угол
4. Минус / стрелка вниз – правый нижний угол

[PL] Obsługa [EN] Operation [DE] Bedienung [FR] Utilisation [IT] Funzionamento [ES] Funcionamiento [NL] Bediening [RU] Управление [SV] Användning [NO] Betjening [DA] Betjening [FI] Käyttö [CS] Obsluha [PT] Funccionamento [HU] Kezelés [RO] Operare [EL] Αποστολή [SK] Obsluha [UK] Эксплуатація [HR] Rukovanje [LT] Valdymas [BG] Палета [SI] Upravljanje [LV] Darbība [ET] Töö [SR] Рад [IS] Notkun [SQ] Përdorimi [MK] Палета [MT] Operazzjoni

[PL] 1. Włączenie: krótkie naciśnięcie przycisku zasłaniania (w stanie wyłączania inne przyciski nie reagują). W trybie wyłączonym na ekranie wyświetla się czas.
2. Tryb wolny: ustawienie temperatury co 1°C (krótkie naciśnięcie), przytrzymanie = szybsza zmiana.
3. Tryb czasowy: ustawienie temperatury 65°C, czas regulowany od 30 minut do 8 godzin, krok co 30 min. Po upływie czasu urządzenie przechodzi w standby.
4. Tryb stałej temperatury: grzanie na stałe 50°C, brak możliwości zmiany.
5. Tryb harmonogramu: ustawienie zegara, dnia tygodnia i programu tygodniowego. Domyślne ustawienie: poniedziałek-niedziela grzanie w godzinach 5:00-23:59.
6. Blokady rodzicielska:
7. Włączenie: naciśnięcie dwa przyciski jednocześnie przez 3 sekundy (w stanie wyłączonym).
8. Wyłączenie: to samo.
9. Sterowanie przez aplikację (Wi-Fi):
10. Aplikacja „Smart Life” (Android/iOS). Parowanie: przytrzymać przycisk 3 s w stanie wyłączonym – wysłanie hasła Wi-Fi – połączenie. Wynik: PASS – udane, FAIL – nieudane.

[EN] 1. Power on: short press the power button (other buttons do not respond when off). In off mode, the screen displays the time.
2. Free mode: temperature setting in 1°C steps (short presses), holder = faster adjustment.
3. Timing mode: fixed temperature 65°C, time adjustable from 30 minutes to 8 hours, step 30 min. After the time expires, the device switches to standby.
4. Constant temperature mode: fixed heating at 50°C, not adjustable.
5. Schedule mode: set clock, day of the week, and weekly program. Default: Monday-Sunday heating 5:00-23:59.
6. Child lock:
7. Activation: press two buttons simultaneously for 3 seconds (in power-on state).
8. Deactivation: same.
9. Control via app (Wi-Fi):

[SV] 1. Ström – övre vänstra hörnet
2. Funtion – nedre vänstra hörnet
3. Plus / pil upp – övre högra hörnet
4. Minus / pil ned – nedre högra hörnet

[NO] 1. Strøm – øvre venstre hjørne
2. Funksjon – nedre venstre hjørne
3. Plus / pil opp – øvre høyre hjørne
4. Minus / pil ned – nedre høyre hjørne

[DA] 1. Strøm – øverste venstre hjørne
2. Funktion – nederste venstre hjørne
3. Plus / pil opp – øverste højre hjørne
4. Minus / pil ned – nederste højre hjørne

[FI] 1. Virta – vasen yläkulma
2. Toiminto – vasen alakulma
3. Plus / nuoli ylös – oikea yläkulma
4. Minus / nuoli alas – oikea alakulma

[CS] 1. Napájenie – levý horní roh
2. Funkce – levý dolní roh
3. Plus / šipka nahoru – pravý horní roh
4. Minus / šipka dolů – pravý dolní roh

[PT] 1. Alimentação – canto superior esquerdo
2. Função – canto inferior esquerdo
3. Mais / seta para cima – canto superior direito
4. Menos / seta para baixo – canto inferior direito

[HU] 1. Táplétszabály – bal felső sarok
2. Funkció – bal alsó sarok
3. Plusz / nyíl felfelé – jobb felső sarok
4. Minusz / nyíl lefelé – jobb alsó sarok

[DE] 1. Einschalten: kurzer Druck auf die Einschaltaste (andere Tasten reagieren im ausgeschalteten Zustand nicht). Im ausgeschalteten Modus zeigt das Display die Uhrzeit an.
2. Freier Modus: Temperatureinstellung in 1°C-Schritten (Kurzes Drücken). Halten = schneller Änderung.
3. Zeitmodus: feste Temperatur 65°C, Zeit einstellbar von 30 Minuten bis 8 Stunden, Schritt 30 Min. Nach Ablauf schaltet das Gerät in Standby.
4. Konstanttemperaturmodus: konstante Erwärmung bei 50°C, nicht einstellbar.
5. Zeitplanmodus: Uhr, Wochentag und Wochenprogramm einstellen. Standard: Montag-Sonntag Heizen von 5:00-23:59.
6. Kindersicherung:
7. Aktivierung: gleichzeitig zwei Tasten 3 Sekunden drücken (im eingeschalteten Zustand).
8. Deaktivierung: gleich.
9. Steuerung per App (Wi-Fi):
10. App: „Smart Life” (Android/iOS). Koppeln: Taste 3 s im ausgeschalteten Zustand halten – Gerät geht in Netzmodus (100 s Countdown). Hinzufügen in App: Erkennen – WLAN-Password eingeben – verbinden. Ergebnis: PASS – erfolgreich, FAIL – fehlgeschlagen.

[FR] 1. Mise en marche: appui court sur le bouton d'alimentation (les autres boutons ne réagissent pas à l'appui). En mode éteint, l'écran affiche l'heure.
2. Mode libre: réglage de la température par pas de 1°C (appuis courts), maintien = changement plus rapide.
3. Mode minuterie: température fixe 65°C, durée réglable de 30 min à 8 h, pas de 30 min. Après expiration, l'appareil passe en veille.
4. Mode température constante: chauffage fixe à 50°C, non réglable.

[RO] 1. Ström – övre vänstra hörnet
2. Funtion – nedre vänstra hörnet
3. Plus / pil upp – övre högra hörnet
4. Minus / pil ned – nedre högra hörnet

[IT] 1. Accensione: breve pressione del pulsante di alimentazione (gli altri pulsanti non rispondono a dispositivo spento). In modalità spento lo schermo mostra l'ora.
2. Modalità libera: impostazione della temperatura a passi di 1°C (pressioni brevi), tenere premuto = cambiamento più veloce.
3. Modalità temporizzata: temperatura fissa 65°C, tempo regolabile da 30 minuti a 8 ore, passo di 30 min. Dopo la scadenza il dispositivo passa in standby.
4. Modalità a temperatura costante: riscaldamento fissa a 50°C, non regolabile.
5. Modalità programma: impostazione dell'orologio, del giorno della settimana e del programma settimanale. Predefinito: lunedì-domenica riscaldamento 5:00-23:59.
6. Blocco bambini:
7. Attivazione: premere due pulsanti contemporaneamente per 3 secondi (a dispositivo acceso).
8. Disattivazione: stesso procedimento.
9. Controllo tramite app (Wi-Fi):
10. App: „Smart Life” (Android/iOS). Abbinamento: tenere premuto il pulsante 3 s a dispositivo spento – il dispositivo entra in modalità rete (contio alla risposta 100 s). Aggiunta nell'app: rilevamento – inserire password Wi-Fi – connessione. Risultato: PASS – riuscito, FAIL – fallito.

[UK] 1. Живлення – верхній лівий кут
2. Функція – нижній лівий кут
3. Плюс / стрілка вгору – верхній правий кут
4. Мінус / стрілка вниз – нижній правий кут

[HR] 1. Napajanje – gornji lijevi kut
2. Funkcija – donji lijevi kut
3. Plus / strelica gore – gornji desni kut
4. Minus / strelica dolje – donji desni kut

[LT] 1. Maitinimas – kairysis viršutinis kampas
2. Funkcija – kairysis apatinis kampas
3. Plusas / rodyklė aukštyn – dešinysis viršutinis kampas
4. Minusas / rodyklė žemyn – dešinysis apatinis kampas

[BG] 1. Захранване – горен ляв ъгъл
2. Функция – долен ляв ъгъл
3. Плюс / стрелка нагоре – горен десен ъгъл
4. Минус / стрелка надолу – долен десен ъгъл

[SI] 1. Prosvetla – kantonirata ta fuč-kxellug
2. Funkcija – kantunirata ta isfel-kxellug
3. Plus / vlegja f up – kantunirata ta fuč il-lemin
4. Minus / vlegja l isfel – kantunirata ta fuč il-lemin

[SR] 1. Napajanje – gornji lijevi ugao
2. Funkcija – donji lijevi ugao
3. Plus / strelica gore – gornji desni ugao
4. Minus / strelica dolje – donji desni ugao

[IS] 1. Aft – efri vinstri horn
2. Aðgerð – neðri vinstri horn
3. Plus / ör upp – efri hægni horn
4. Minus / ör niður – neðri hægni horn

[RO] 1. Alimentare – colțul stângă sus
2. Funcție – colțul stângă jos
3. Plus / săgeată în sus – colțul dreapta sus
4. Minus / săgeată în jos – colțul dreapta jos

[EL] 1. Τροφοδοσία – επάνω αριστερή γωνία
2. Λειτουργία – κάτω αριστερή γωνία
3. Σuv / βέλος πάνω – επάνω δεξιά γωνία
4. Μείv / βέλος κάτω – κάτω δεξιά γωνία

[SK] 1. Napájanie – ľavý horný roh
2. Funkcia – ľavý dolný roh
3. Plus / šipka hore – pravý horný roh
4. Minus / šipka doľu – pravý dolný roh

[UK] 1. Живлення – верхній лівий кут
2. Функція – нижній лівий кут
3. Плюс / стрілка вгору – верхній правий кут
4. Мінус / стрілка вниз – нижній правий кут

[HR] 1. Napajanje – gornji lijevi kut
2. Funkcija – donji lijevi kut
3. Plus / strelica gore – gornji desni kut
4. Minus / strelica dolje – donji desni kut

[LT] 1. Maitinimas – kairysis viršutinis kampas
2. Funkcija – kairysis apatinis kampas
3. Plusas / rodyklė aukštyn – dešinysis viršutinis kampas
4. Minusas / rodyklė žemyn – dešinysis apatinis kampas

[BG] 1. Захранване – горен ляв ъгъл
2. Функция – долен ляв ъгъл
3. Плюс / стрелка нагоре – горен десен ъгъл
4. Минус / стрелка надолу – долен десен ъгъл

[SI] 1. Prosvetla – kantonirata ta fuč-kxellug
2. Funkcija – kantunirata ta isfel-kxellug
3. Plus / vlegja f up – kantunirata ta fuč il-lemin
4. Minus / vlegja l isfel – kantunirata ta fuč il-lemin

[SR] 1. Napajanje – gornji lijevi kut
2. Funkcija – donji lijevi kut
3. Plus / strelica gore – gornji desni kut
4. Minus / strelica dolje – donji desni kut

[IS] 1. Aft – efri vinstri horn
2. Aðgerð – neðri vinstri horn
3. Plus / ör upp – efri hægni horn
4. Minus / ör niður – neðri hægni horn

[LV] 1. Barošana – augšējais kreisais stūris
2. Funkcija – apakšējais kreisais stūris
3. Plus / bultiņa uz augšu – augšējais labais stūris
4. Minus / bultiņa uz leju – apakšējais labais stūris

[ET] 1. Toide – ülemine vasak nurk
2. Funktsioon – alumine vasak nurk
3. Plus / nool üles – ülemine parem nurk
4. Minus / nool alla – alumine parem nurk

[LV] 1. Barošana – augšējais kreisais stūris
2. Funkcija – apakšējais kreisais stūris
3. Plus / bultiņa uz augšu – augšējais labais stūris
4. Minus / bultiņa uz leju – apakšējais labais stūris

[ET] 1. Toide – ülemine vasak nurk
2. Funktsioon – alumine vasak nurk
3. Plus / nool üles – ülemine parem nurk
4. Minus / nool alla – alumine parem nurk

[IS] 1. Aft – efri vinstri horn
2. Aðgerð – neðri vinstri horn
3. Plus / ör upp – efri hægni horn
4. Minus / ör niður – neðri hægni horn

[LV] 1. Barošana – augšējais kreisais stūris
2. Funkcija – apakšējais kreisais stūris
3. Plus / bultiņa uz augšu – augšējais labais stūris
4. Minus / bultiņa uz leju – apakšējais labais stūris

[ET] 1. Toide – ülemine vasak nurk
2. Funktsioon – alumine vasak nurk
3. Plus / nool üles – ülemine parem nurk
4. Minus / nool alla – alumine parem nurk

[IS] 1. Aft – efri vinstri horn
2. Aðgerð – neðri vinstri horn
3. Plus / ör upp – efri hægni horn
4. Minus / ör niður – neðri hægni horn

[SV] 1. Ström – övre vänstra hörnet
2. Funtion – nedre vänstra hörnet
3. Plus / pil upp – övre högra hörnet
4. Minus / pil ned – nedre högra hörnet

[NO] 1. Strøm – øvre venstre hjørne
2. Funksjon – nedre venstre hjørne
3. Plus / pil opp – øvre høyre hjørne
4. Minus / pil ned – nedre høyre hjørne

[DA] 1. Strøm – øverste venstre hjørne
2. Funktion – nederste venstre hjørne
3. Plus / pil opp – øverste højre hjørne
4. Minus / pil ned – nederste højre hjørne

[FI] 1. Virta – vasen yläkulma
2. Toiminto – vasen alakulma
3. Plus / nuoli ylös – oikea yläkulma
4. Minus / nuoli alas – oikea alakulma

[CS] 1. Napájenie – levý horní roh
2. Funkce – levý dolní roh
3. Plus / šipka nahoru – pravý horní roh
4. Minus / šipka dolů – pravý dolní roh

[PT] 1. Alimentação – canto superior esquerdo
2. Função – canto inferior esquerdo
3. Mais / seta para cima – canto superior direito
4. Menos / seta para baixo – canto inferior direito

[HU] 1. Táplétszabály – bal felső sarok
2. Funkció – bal alsó sarok
3. Plusz / nyíl felfelé – jobb felső sarok
4. Minusz / nyíl lefelé – jobb alsó sarok

[DE] 1. Einschalten: kurzer Druck auf die Einschaltaste (andere Tasten reagieren im ausgeschalteten Zustand nicht). Im ausgeschalteten Modus zeigt das Display die Uhrzeit an.
2. Freier Modus: Temperatureinstellung in 1°C-Schritten (Kurzes Drücken). Halten = schneller Änderung.
3. Zeitmodus: feste Temperatur 65°C, Zeit einstellbar von 30 Minuten bis 8 Stunden, Schritt 30 Min. Nach Ablauf schaltet das Gerät in Standby.
4. Konstanttemperaturmodus: konstante Erwärmung bei 50°C, nicht einstellbar.
5. Zeitplanmodus: Uhr, Wochentag und Wochenprogramm einstellen. Standard: Montag-Sonntag Heizen von 5:00-23:59.
6. Kindersicherung:
7. Aktivierung: gleichzeitig zwei Tasten 3 Sekunden drücken (im eingeschalteten Zustand).
8. Deaktivierung: gleich.
9. Steuerung per App (Wi-Fi):
10. App: „Smart Life” (Android/iOS). Koppeln: Taste 3 s im ausgeschalteten Zustand halten – Gerät geht in Netzmodus (100 s Countdown). Hinzufügen in App: Erkennen – WLAN-Password eingeben – verbinden. Ergebnis: PASS – erfolgreich, FAIL – fehlgeschlagen.

[FR] 1. Mise en marche: appui court sur le bouton d'alimentation (les autres boutons ne réagissent pas à l'appui). En mode éteint, l'écran affiche l'heure.
2. Mode libre: réglage de la température par pas de 1°C (appuis courts), maintien = changement plus rapide.
3. Mode minuterie: température fixe 65°C, durée réglable de 30 min à 8 h, pas de 30 min. Après expiration, l'appareil passe en veille.
4. Mode température constante: chauffage fixe à 50°C, non réglable.

[RO] 1. Ström – övre vänstra hörnet
2. Funtion – nedre vänstra hörnet
3. Plus / pil upp – övre högra hörnet
4. Minus / pil ned – nedre högra hörnet

[IT] 1. Accensione: breve pressione del pulsante di alimentazione (gli altri pulsanti non rispondono a dispositivo spento). In modalità spento lo schermo mostra l'ora.
2. Modalità libera: impostazione della temperatura a passi di 1°C (pressioni brevi), tenere premuto = cambiamento più veloce.
3. Modalità temporizzata: temperatura fissa 65°C, tempo regolabile da 30 minuti a 8 ore, passo di 30 min. Dopo la scadenza il dispositivo passa in standby.
4. Modalità a temperatura costante: riscaldamento fissa a 50°C, non regolabile.
5. Modalità programma: impostazione dell'orologio, del giorno della settimana e del programma settimanale. Predefinito: lunedì-domenica riscaldamento 5:00-23:59.
6. Blocco bambini:
7. Attivazione: premere due pulsanti contemporaneamente per 3 secondi (a dispositivo acceso).
8. Disattivazione: stesso procedimento.
9. Controllo tramite app (Wi-Fi):
10. App: „Smart Life” (Android/iOS). Abbinamento: tenere premuto il pulsante 3 s a dispositivo spento – il dispositivo entra in modalità rete (contio alla risposta 100 s). Aggiunta nell'app: rilevamento – inserire password Wi-Fi – connessione. Risultato: PASS – riuscito, FAIL – fallito.

[UK] 1. Живлення – верхній лівий кут
2. Функція – нижній лівий кут
3. Плюс / стрілка вгору – верхній правий кут
4. Мінус / стрілка вниз – нижній правий кут

[HR] 1. Napajanje – gornji lijevi kut
2. Funkcija – donji lijevi kut
3. Plus / strelica gore – gornji desni kut
4. Minus / strelica dolje – donji desni kut

[LT] 1. Maitinimas – kairysis viršutinis kampas
2. Funkcija – kairysis apatinis kampas
3. Plusas / rodyklė aukštyn – dešinysis viršutinis kampas
4. Minusas / rodyklė žemyn – dešinysis apatinis kampas

[BG] 1. Захранване – горен ляв ъгъл
2. Функция – долен ляв ъгъл
3. Плюс / стрелка нагоре – горен десен ъгъл
4. Минус / стрелка надолу – долен десен ъгъл

[SI] 1. Prosvetla – kantonirata ta fuč-kxellug
2. Funkcija – kantunirata ta isfel-kxellug
3. Plus / vlegja f up – kantunirata ta fuč il-lemin
4. Minus / vlegja l isfel – kantunirata ta fuč il-lemin

[SR] 1. Napajanje – gornji lijevi ugao
2. Funkcija – donji lijevi ugao
3. Plus / strelica gore – gornji desni ugao
4. Minus / strelica dolje – donji desni ugao

[IS] 1. Aft – efri vinstri horn
2. Aðgerð – neðri vinstri horn
3. Plus / ör upp – efri hægni horn
4. Minus / ör niður – neðri hægni horn

[RU]
1. Включение: короткое нажатие кнопки питания (другие кнопки не реагируют в выключенном состоянии). В режиме включения экран показывает время.
2. Свободный режим: установка температуры с шагом 1 °C (короткие нажатия), удержание = более быстрая настройка.
3. Режим таймера: фиксированная температура 65°C, время регулируется от 30 минут до 8 часов, шаг 30 мин. По истечении времени устройство переходит в режим ожидания.
4. Режим постоянной температуры: нагрев фиксирован на 50°C, не регулируется.
5. Режим расписания: настройка часов, дня недели и недельной программы. По умолчанию: понедельник–воскресенье нагрев с 5:00 до 23:59.
6. Блокировка от детей:
7. Включение: нажмите два кнопки одновременно на 3 секунды (выключено состояние).
8. Выключение: то же самое.
9. Упрощение через приложение (Wi-Fi):
10. Приложение: "Smart Life" (Android/iOS). Соприкосновение: удерживать кнопку 3 с в выключенном состоянии → устройство входит в состояние режима (100 с обратный отсчет).
Добавление в приложение: обнаружение → ввод пароля Wi-Fi → подключение. Результат: PASS – успешно, FAIL – ошибка.

[SV]
1. Påslag: kort tryck på strömbränseln (andra knappar fungerar inte i väntande läge). I väntande läge visar skärmen tiden.
2. Fritt läge: temperaturinställning i steg om 1°C (korttryck), håll in = snabbare ändring.
3. Timrelä: fast temperatur 65°C, tid i resterbar 30 minuter – 8 timmar, steg 30 min. Efter tiden går enheten till standby.
4. Konstant temperatur: uppvärmning fast vid 50°C, ej justerbar.
5. Sjäkmotstånd: still in klocka, vekedag och veckoprogram. Standard: måndag–söndag uppvärmning 5:00–23:59.
6. Barnlås:
7. Aktivering: tryck två knappar samtidigt i 3 sekunder (i påslätt lästånd).
8. Avaktivering: samma.
9. Styrning via app (Wi-Fi):
10. App: "Smart Life" (Android/iOS). Parkoppling: håll knappen i 3 s i väntande läge → enheten går in i nätverksmod (100 s nedräkning). Lägga till i app: upptäck → ange Wi-Fi-hösetend → anslut. Resultat: PASS – lyckad, FAIL – misslyckad.

[NO]
1. Strøm på: kort trykk på strømknappen (andre knapper reagerer ikke når enheten er av). I av-modus viser skjermen klokkeslettet.
2. Fri-mod: temperaturinstilling i trin på 1°C (korre trykk), holde inne = raskere justering.
3. Tidsmodus: fast temperatur 65°C, tid i resterbar 30 minutter til 8 timer, trin 30 min. Etter tiden går enheten i standby.
4. Konstant temperatur: oppvarming fast på 50°C, ikke justerbar.
5. Sjke-mod: still inn klokke, ukedag og ukeprogram. Standard: mandag–søndag oppvarming 5:00–23:59.
6. Barnelås:
7. Aktivering: trykk to knapper samtidig i 3 sekunder (i påslätt lästånd).
8. Deaktivering: samme.
9. Kontroll via app (Wi-Fi):
10. App: "Smart Life" (Android/iOS). Paring: hold knappen inne i 3 s når enheten er av → enheten går i nettverksmodus (100 s nedtelling). Legg til i app: oppdagelse → skriv inn Wi-Fi-passord → koble til. Resultat: PASS – vellykket, FAIL – mislykket.

[DA]
1. Tænd: kort tryk på tænd/sluk-knappen (andre knapper reagerer ikke, når enheden er slukket). I slukket tilstand viser skærmen tiden.
2. Fri tilstand: temperaturindstilling i trin på 1°C (korre tryk), hold = hurtigere ændring.
3. Tidstilstand: fast temperatur 65°C, tid kan indstilles fra 30 minutter til 8 timer, trin 30 min. Efter tiden går enheden i standby.
4. Konstant temperatur: opvarmning fast på 50°C, ikke justerbar.
5. Programtilstand: indstil ur, ukedag og ukeprogram. Standard: mandag–søndag opvarmning 5:00–23:59.
6. Barnelås:
7. Aktivering: tryk to knapper samtidigt i 3 sekunder (i tændt tilstand).
8. Deaktivering: samme.

9. Styrning via app (Wi-Fi):
10. App: "Smart Life" (Android/iOS). Paring: hold knappen inne i 3 s i slukket tilstand → enheten går i nettverkslstand (100 s nedtelling). Tilføj i app: registrering → indtast Wi-Fi-adgangskode → forbind. Resultat: PASS – succes, FAIL – mislykket.
[FI]
1. Käynnisty: lyhyt painallus virtainpainikkeesta (muut painikkeet eivät reagoi laiteen ollessa pois päältä). Pois päältä -illassa näytö näyttää ajan. 2. Vapaa tila: lämpötilan asetus 1°C välein (lyhyet painallukset), pitkä painallus = nopeampi säätö. 3. Ajastinlta: kiinteä lämpötila 65°C, aika säädettävissä 30 minuuttia 8 tuntia, askel 30 min. Ajan kulluttua laite siirtyä valmisteluun. 4. Vakio-tila: lämmitys kiinteä 50°C, ei säädettävissä. 5. Ohjelmatilta: kellon, viikotäynnän ja viikko-ohjelman asetus. Oletus: maanantai–sunnuntai lämmitys klo 5:00–23:59. 6. Lapsoikku:
7. Käyttötoim: paina kate painikkeita samanaikaisesti 3 sekuntia (kun laite on päällä). 8. Poiskytkentä: sama. 9. Ohjauks sovelluksen kautta (Wi-Fi):
10. App: "Smart Life" (Android/iOS). Paritus: pidä painikkeita 3 s pois päältä -illassa → laite siirtyä verkkomoodiin (100 s laskenta). Lisää sovellukseen: tunnustus → syötä Wi-Fi-salasana → yhdistä. Tulos: PASS – onnistui, FAIL – epäonnistui.

[CS]
1. Zapnutí: krátkým stisknutím tlačítka napájení (ostatní tlačítka nereagují, pokud je zařízení vypnuté). Vypnutí režim zobrazuje čas.
2. Volný režim: nastavení teploty po 1°C (krátké stisky), podržení = rychlejší změna.
3. Casový režim: pevná teplota 65°C, doba nastavitelná od 30 minut do 8 hodin, krok 30 min. Po uplynutí času zařízení přejde do pohotovostního režimu.
4. Režim konstantní teploty: oheřv pevně na 50°C, nelze měnit.
5. Režim řízení: nastavení hodin, ake v týdnu a týdenního programu. Východ: pondělí–neděle oheřv 5:00–23:59.
6. Dětská pojistka:
7. Aktivace: stisknutí dvě tlačítka současně na 3 sekundy (při zapnutém zařízení).
8. Deaktivace: tožé.
9. Ovládání aplikací (Wi-Fi):
10. Aplikace: "Smart Life" (Android/iOS). Párování: podržte tlačítka 3 s ve vypnutém stavu → zařízení přejde do síťového režimu (100 s odpočítání). Přidání v aplikaci: detekce → zadat Wi-Fi heslo → připojit. Výsledek: PASS – úspěšně, FAIL – neúspěšně.

[PT]
1. Ligar: pressão curta no botão de energia (outros botões não respondem quando desligado). 3 segundos no modo de rede (contagem 30 min). Após o tempo, o dispositivo entra em standby.
2. Modo de temperatura constante: aquecimento fixo a 50°C, não ajustável.
3. Modo programado: definir relógio, dia da semana e programa semanal. Padrão: segunda-domingo aquecimento 5:00–23:59.
4. Bloqueio infantil:
5. Ativar: pressione dois botões simultaneamente por 3 segundos (com o dispositivo ligado).
6. Desativar: igual.
7. Controle via aplicação (Wi-Fi):
10. Aplicação: "Smart Life" (Android/iOS). Emparelhamento: manter botões 3 s no estado desligado, então em modo de rede (contagem 30 min). Adição na aplicação: detecção → introduzir senha Wi-Fi → ligar. Resultado: PASS – sucesso, FAIL – falha. [

HU
1. Bekapcsolás: rövid nyomás a bekapcsológombra (más gombok nem reagálnak kikapcsol állapotban). Kikapcsol módban a kijelző az idő mutatója.
2. Szabad mód: hőmérséklet beállítás 1°C lépésenként (rövid nyomás), nyomás tartás = gyorsabb változtatás.
3. Időzímód: fű hőmérséklet 65°C, idő állítható 30 perc–8 óra, lépés 30 perc. Idő letele után a készülék készenléti állapotba lép.

4. Állandó hőmérséklet mód: fűtő fixen 50°C, nem állítható.
5. Ütemezés mód: óra, hét napja és heti program beállítás. Alap: hétfő–vasárnap fűtés 5:00–23:59.
6. Gyerekzár:
7. Bekapcsolás: két gomb egyidejű nyomása 3 másodpercig (bekapcsol állapotban).
8. Kikapcsolás: ugyanaz.
9. Vezérlés alkalmazással (Wi-Fi):
10. Alkalmazás: "Smart Life" (Android/iOS). Párosítás: gomb nyomás 3 s kikapcsol állapotban → készülék elkészíti módból lép (100 s visszaszámlálás). Hozzáadás appban: észlelés → Wi-Fi jelszó megadása → csatlakozás. Eredmény: PASS – sikeres, FAIL – sikertelen.

[RO]
1. Pomire: apăsare scurtă a butonului de alimentare (alte butoane nu răspund când este oprit). În modul oprit, ecranul afișează ora.
2. Mod liber: setarea temperaturii în pasaje de 1°C (apăsări scurte), menținere = modificare mai rapidă.
3. Mod temporizator: temperatura fixă 65°C, timp reglabil 30 minute – 8 ore, pas 30 min. După expirare, dispozitivul intră în standby.
4. Mod temperatură constantă: încălzire fixă la 50°C, nu se reglează.
5. Mod program: setarea ceasului, zilei, săptămânii și programului săptămânal. Implicit, luni–duminică încălzire 5:00–23:59.
6. Blocare pentru copii:
7. Activare: apăsări simultan două butoane timp de 3 secunde (când dispozitivul este pornit).
8. Dezactivare: la fel.
9. Control prin aplicație (Wi-Fi):
10. Aplicație: "Smart Life" (Android/iOS). Asociere: mențineți apăsat butonul 3 s în stare oprită → dispozitivul intră în modul rețea (numărătoarea 100 s). Adăugare în aplicație: detectare → introduceți parola Wi-Fi → conectați. Rezultat: PASS – reușit, FAIL – eșuat.

[EL]
1. Ενεργοποίηση: σύντομο πάτημα του κουμπιού τροφοδοσίας (τα άλλα κουμπιά δεν ανταποκρίνονται όταν είναι απενεργοποιημένο). Σε λειτουργία off η οθόνη δείχνει την ώρα.
2. Ελεύθερο λειτουργία: ρύθμιση θερμοκρασίας από 1°C (σύντομα πατήματα), παρατεταμένο = ταχύτερη αλλαγή.
3. Λειτουργία χρονοδιάκριση: σταθερή θερμοκρασία 65°C, χρόνος ρυθμιζόμενος 30 λεπτά – 8 ώρες, βήμα 30 λεπτά. Μετά τον χρόνο η συσκευή περνά σε αναμονή.
4. Σταθερή θερμοκρασία: θέρμανση σταθερά στους 50°C, μη ρυθμιζόμενη.
5. Λειτουργία προγραμματισμού: ρύθμιση ώρας, ημέρας, εβδομάδας και εβδομαδιαίου προγράμματος. Προεπιλογή: Δευτέρα–Κυριακή θέρμανση 5:00–23:59.
6. Κλειδωμά παιδιών:
7. Ενεργοποίηση: πατήστε δύο κουμπιά ταυτόχρονα για 3 δευτερόλεπτα (εκ κατάσταση off).
8. Απενεργοποίηση: ίδιο.
9. Έλεγχος μέσω εφαρμογής (Wi-Fi):
10. Εφαρμογή: "Smart Life" (Android/iOS). Ουζύεση: κρατήστε το κουμπί 3 s σε κατάσταση off → η συσκευή εισέρχεται σε λειτουργία δικτύου (100 s αντίστροφη μέτρηση). Προσθήκη στην εφαρμογή: ανίχνευση → εισαγωγή κωδικού Wi-Fi → σύνδεση. Αποτέλεσμα: PASS – επιτυχία, FAIL – αποτυχία.

[SK]
1. Zapnutie: krátke stlačenie tlačítka napájania (ostatné tlačítka nereagujú, keď je zariadenie vypnuté). Vypnutý režim zobrazuje čas.
2. Volný režim: nastavenie teploty po 1°C (krátke stlačenia), podrženie = rýchlejšia zmena.
3. Casový režim: pevná teplota 65°C, čas nastaviteľný od 30 minút do 8 hodín, krok 30 min. Po uplynutí času zariadenie prejde do pohotovostného režimu.
4. Režim konštantnej teploty: oheřv pevne na 50°C, nemožno meniť.
5. Režim harmonogramu: nastavenie hodín, dňa v týždni a týždenného programu. Predvolené: pondelok–nedeľa oheřv 5:00–23:59.
6. Dětská pojistka:
7. Aktivácia: stlačte dva tlačítka súčasne na 3 sekundy (pri zapnutom zariadení).
8. Deaktivácia: to isté.
9. Ovládanie aplikáciou (Wi-Fi):
10. Aplikácia: "Smart Life" (Android/iOS). Párovanie: podržte tlačítka 3 s vo vypnutom stave → zariadenie prejde do sieťového režimu (100 s odpočítavanie). Prídanie v aplikácii: detekcia → zadat Wi-Fi heslo → pripojenie. Výsledek: PASS – úspešne, FAIL – neúspešne.

[UK]
1. Увімнення: коротке натискання кнопки живлення (інші кнопки не реагують у вимкненому стані). У вимкненому режимі на екрані відображається час.
2. Вільний режим: налаштування температури з кроком 1°C (короткі натискання), утримання = швидка настройка.
3. Режим таймера: фіксована температура 65°C, час регулюється від 30 хвилин до 8 годин, крок 30 хв. Після закінчення часу пристрій переходить у режим очікування.
4. Режим постійної температури: нагрівання зафіксовано на 50°C, не змінюється.
5. Режим розкладу: налаштування годинника, дня тижня та тижневої програми. За замовчуванням: понеділок–неділя нагрівання 5:00–23:59.
6. Блокування від дітей.
7. Увімнення: натисніть дві кнопки одночасно протягом 3 секунд (у вимкненому стані).
8. Вимкнення: те саме.
9. Керування через додаток (Wi-Fi):
10. Додаток: "Smart Life" (Android/iOS). Парування: утримуйте кнопки 3 с у вимкненому стані → пристрій переходить у мережний режим (100 с відліку). Додавання в додатку: виявлення → введення пароля Wi-Fi → підключення. Результат: PASS – успішно, FAIL – помилка.

[HR]
1. Ukļjučivanje: kratki pritisak na tipku napajanja (ostale tipke ne reaguju kad je uređaj isključivan). U isključivanom načinu rada zaslon prikazuje vrijeme.
2. Slobodni način: podešavanje temperature u koracima od 1°C (kratki pritisak), držanje = brža promjena.
3. Način mjerača vremena: fiksna temperatura 65°C, vrijeme grijanja podešivo od 30 minuta do 8 sat, korak 30 min. Nakon isteka uređaj prelazi u stanje pripravnosti.
4. Način stalne temperature: grijanje fiksno na 50°C, ne može se mijenjati.
5. Način rasporeda: postavljanje sata, dana u tjednu i tjednog programa. Zadano: ponedjeljak–nedjelja grijanje 5:00–23:59.
6. Dječja blokada:
7. Aktiviranje: pritisnite dvije tipke istovremeno na 3 sekunde (dok je uređaj isključen).
8. Deaktiviranje: isto.
9. Upravljanje putem aplikacije (Wi-Fi):
10. Aplikacija: "Smart Life" (Android/iOS). Uparivanje: držite tipku 3 s dok je uređaj isključen → ulazi u mrežni način (100 s odbrojavanja). Dodavanje u aplikaciju: detekcija → unos lozice za Wi-Fi → spajanje. Rezultat: PASS – uspješno, FAIL – neuspješno.

[LT]
1. Įjungimas: trumpas matlinimo mygtuko paspaudimas (kiti mygtukai nereguliuoja įjungus). Įjungus ekrane rodomas laikas.
2. Laisvas režimas: temperatūros nustatymas po 1°C (trumpi paspaudimai), palaikymas = greitesnis keitimas.
3. Laikmatis režimas: fiksuota temperatūra 65°C, šildymo laikas reguliuojamas nuo 30 min iki 8 val., žingsnis 30 min. Pasibaigus laikui įrenginys pereina į budėjimo režimą.
4. Pastovios temperatūros režimas: šildymas fiksuojamas 50°C, nereguliuojamas.
5. Tykara režimas: nustatoma diena ir savaitės diena ir savaitės programos. Numatyta: pirmadienis–sekmadienis šildymas 5:00–23:59.
6. Vaikų užraktas:
7. Įjungimas: paspausti du mygtukus vienu metu 3 s (įjungus įrenginį).
8. Išjungimas: šis patys.
9. Valdymas per programėlę (Wi-Fi):
10. Programėlė: "Smart Life" (Android/iOS). Suporavimas: palaikyti mygtuką 3 s įjungus → įrenginys pereina į tinklo režimą (100 s skaitinimas). → Pridėjimas programėlei: aptikimas → įvesti Wi-Fi slaptažodį → prijungti. Rezultatas: PASS – pavyko, FAIL – nepavyko.

[BG]
1. Включване: кратко натискане на бутона за включване (другите бутона не реагират, когато е изключено). В изключено състояние екранът показва часа.
2. Свободен режим: настройка на температурата на стъпки от 1°C (кратки натискания), задържане = по-бърза промяна.
3. Режим таймера: фиксирана температура 65°C, времето за нагріване регулируется от 30 минути до 8 часа, стъпка 30 мин. След изтичане време устройство преминава в standby.
4. Режим постоянна температура: отопление фиксирано на 50°C, не може да се променя.

5. Režim program: nastroyka ka часовник, den ot sedmitsa i sedmichna programa. Po podrazbaniye: ponedelnik–nedelna otopeniye 5.00–23.59.

6. Detstva kluchakcha.

7. Vkluchivane: natisnete dva butona ednovremeno za 3 sekundi (v vklucheno sostoyaniye).

8. Iskluchivane: shtycho.

9. Upravleniye chrez priklucheniye (Wi-Fi):

10. Priklucheniye: "Smart Life" (Android/iOS). Sdavovane: zadryzhat butona 3 v isklucheno sostoyaniye → ustroystvo vliyaz v mrežov rezhim (100 s obratno broene). Dboavnye v prilucheniye: otrikivane → vvedete parola za Wi-Fi → svyazovane. Rezultat: PASS – uspešno, FAIL – neuspeshno.

[SL]

1. Vključ: kratak pritisk gumba za napajanje (drugi gumb ne reagira, ko je naprava izklopljena). V izklopljenem načinu zaslon prikazuje čas.

2. Prosti način: nastavitev temperature po 1°C (kratki pritisk), držanje = hitrejša sprememba.

3. Časovni način: fikсна temperatura 65°C, čas greja nastavilj od 30 minut do 8 ur, korak 30 min. Po izteku pravca preide v stanje pripravljenosti.

4. Način stalne temperature: ogrevanje fikсно na 50°C, ni nastavljivo.

5. Način urnika: nastavitev ure, dneva v tednu in tedenskega programa. Privzeto: ponedeljek–nedelja ogrevanje 5.00–23.59.

6. Otklopa ključavnica.

7. Vključ: hkrati pritisnete dva gumba za 3 sekunde (vključeno stanje).

8. Izključ: enako.

9. Upravljanje prek aplikacije (Wi-Fi):

10. Aplikacija: "Smart Life" (Android/iOS). Seznanjanje: držite gumb 3 v izklopljenem stanju → naprava preide v omrežni način (100 s odzivanja). Dodajanje v aplikaciji: zaznavanje → vnos gesla za Wi-Fi → povezava. Rezultat: PASS – uspešno, FAIL – neuspeshno.

[LV]

1. Ieslēģšana: tās barošanas pogas spiediens (citas pogas neregulē, kad ierīce ir ieslēģta). Ieslēģtā režīmā ekrānā redzams laiks.

2. Brīvais režīms: temperatūras iestādīšana pa 1°C (īsti spiedienu), turēšana = ātrāka maiņa.

3. Taimeris: fiksēta temperatūra 65°C, slēģšanas laiks regulējams no 30 minūtēm līdz 8 stundām, solis 30 min. Pēc laika beigām ierīce pāriet gatīšanās režīmā.

4. Pastāvīgās temperatūras režīms: slēģšanas fiksēta uz 50°C, nav maināms.

5. Grafika režīms: pulksteņa, nedēļas dienas un nedēļas programmas iestādīšana. Noklusējums: pirmdienā–svētdienā iestādīšana 5.00–23.59.

6. Bērnu slēģzene:

7. Ieslēģšana: vienlaicīgi nospiediet divas pogas uz 3 sekundēm (ieslēģtā stāvoklī).

8. Ieslēģšana: tās pats.

9. Vadība caur lietni (Wi-Fi):

10. Lietotne: "Smart Life" (Android/iOS). Pārdošana: turiet pogu 3 s ieslēģtā stāvoklī → ierīce ietē tika redzama (100 s atskaitē). Pievienošana lietotnei: noteikšana → ievadīt Wi-Fi paroli → savienot. Rezultāts: PASS – veiksmīgi, FAIL – neveiksmīgi.

[PT]

1. Sisselittamine: toiteklaivi lühike vajutus (muud nupud ei reageeri, kui seade on väljas). Väljalitultuleid oleks kuvak ekrani aegs.

2. Vaba režiim: temperatuuri seadistamine 1°C sammuga (ühivajutusel), all hoides = kireem muutus.

3. Taimerirežiim: fikseeritud temperatuur 65°C, kütmissaeg reguleeritav 30 minutist kuni 8 tunini, samm 30 min. Parast aega läheb seade oteteriimi.

4. Püsiva temperatuuri režiim: kütmine fikseeritud 65°C, ei ole muudetav.

5. Ajalvaka režiim: kella, nädalatapleva ja nädalprogrammi seadistamine. Valikmiss: esmaspäev–pühapäev režiim 5.00–23.59.

6. Lapselükki:

7. Sisselittamine: vajutage samaaegselt kahte nupud 3 sekundiks (sisselittulid olekus).

8. Väljalitultuleid: sama.

9. Juhtimine rakenduse kaudu (Wi-Fi):

10. Rakendus: "Smart Life" (Android/iOS). Sidumine: hoida nuppu 3 s väljalitultuleid olekus → seade läheb võrgu režiimi (100 s koendus). Lisamine rakenduses: tuvastus → seadista Wi-Fi parool → uhendus. Tulem: PASS – õnnestus, FAIL – ebaõnnestus.

[SR]

1. Uključivane: kratko pritisniti dugme za nanaenje (ostala dugmova ne reaguju kada je urefaj prikazuje vreme).

2. Slobodan rezhim: podoshavane temperature u koracima od 1°C (kratki pritiscni), drzhanje = brza promena.

3. Rezhim tajmera: fiksná temperatura 65°C, vreme grejanja podoshivo od 30 minuta do 8 sati, korak 30 min. Po isteku vremena urefaj prelazi u stanje pripravnosti.

4. Rezhim konstantne temperature: grejanje fiksnirano na 50°C, nije podoshivo.

5. Rezhim rasporeda: podoshavane sata, dana u nedelji i nedeljnog programa.

Podrazumevano: ponedeljak–nedelna grejanje 5.00–23.59.

6. Dva ključa blokada:

7. Uključivane: istovremeno pritisniti dva dugmeta 3 sekunde (u uključenom stanju).

8. Isključivane: isto.

9. Upravljanje preko aplikacije (Wi-Fi):

10. Aplikacija: "Smart Life" (Android/iOS). Upravljanje: drzhati dugme 3 s u isključenom stanju → urefaj ulazi u mrežni rezhim (100 s odzivanja). Dodavanje u aplikaciju: otkrivanje → uneti Wi-Fi lozinku → povezavanje. Rezultat: PASS – uspešno, FAIL – neuspeshno.

[IS]

1. Kveikja: stutt ytt á aftinnappinn (ábrifn hnappar bryggast ekki við þegar slökkt er). Í slökktum ham sýnir skjárinn núverandi tíma.

2. Frjáls rezhim: hitastilling í 1°C skrefum (stutt ytt), haldá inni = hraðari breyting.

3. Tímastillingarhamur: stilla klukkuk, vikudag og vikulitundir. Sjálfgefið: mánudag–sunnudag upphittun 5.00–23.59.

4. Fastur hitahamur: upphittun fót á 50°C, ekki stillingalei.

5. Aftunnarhamur: stilla klukkuk, vikudag og vikulitundir. Sjálfgefið: mánudag–sunnudag upphittun 5.00–23.59.

6. Barnalás:

7. Virkjun: ýtt á tvo hnappa samtímis í 3 sekúndur (í kveiktu ástandi).

8. Aftenging: sama.

9. Stjófnun í gegnum app (Wi-Fi):

10. Forrit: "Smart Life" (Android/iOS). Þórun: haldá inni hnappnum 3 s í slökktu ástandi → tekið er á netstillingu (100 s niðurlitningu). Bæta við forriti: greining → stá inn Wi-Fi lykilorð → tengjast. Niðurstæða: PASS – tókst, FAIL – mistókst.

[PT]

1. Ligar: pressa curta no botão de energia (outros botões não respondem quando desligado). No modo desligado, o ecrã mostra a hora.

2. Modo livre: ajuste da temperatura em passos de 1°C (pressões curtas), manter = ajuste mais rápido.

3. Modo temporizador: temperatura fixa 65°C, tempo ajustável de 30 minutos a 8 horas, passo 30 min. Após o tempo, o dispositivo entra em standby.

4. Modo de temperatura constante: aquecimento fixo a 50°C, não ajustável.

5. Modo programação: perfil relógio, dia da semana e programa semanal. Padrão: segundo-doutor, aquecimento 5.00–23.59.

6. Bloqueio infantil:

7. Ativar: pressione dois botões simultaneamente por 3 segundos (com o dispositivo ligado).

8. Desativar: igual.

9. Controle via aplicação (Wi-Fi):

10. Aplicação: "Smart Life" (Android/iOS). Emparelhamento: manter botão 3 s no estado desligado → entra em modo de rede (contagem 100 s). Adição na aplicação: detecto → introduzir senha Wi-Fi → ligar. Resultado: PASS – sucesso, FAIL – falha.

[HU]

1. Bekapcsolás: rövid nyomás a bekapcsológombra (más gombok nem reagálnak kikapcsolás állapotban). Kikapcsolás módban a kijelző az időt mutatja.

2. Szabod mód: hőmérséklet beállítás 1°C lépésekben (rövid nyomás), nyomva tartás = gyorsabb változtatás.

3. Időzítő mód: fix hőmérséklet 65°C, idő állítható 30 perc-8 óra, lépés 30 perc. Idő letele után a készülék készenitelli állapotba lép.

4. Állandó hőmérséklet mód: fixen 50°C, nem állítható.

5. Ütemezés mód: hét, hét napja és heti program beállítás. Alap: hétfő–vasárnap éjtés 5.00–23.59.

6. Gyerekzár:

7. Bekapcsolás: két gomb egyidejű nyomása 3 másodpercig (bekapcsolás állapotban).

8. Kikapcsolás: ugyanaz.

9. Vezérlés alkalmazással (Wi-Fi):

10. Alkalmazás: "Smart Life" (Android/iOS). Párosítás: gomb nyomás 3 s kikapcsolás állapotban → készülék hálózati módba lép (100 s visszazárlással). Hozzáadás appban: észlelés → Wi-Fi jelszó megadás → csatlakozás. Eredmény: PASS – sikeres, FAIL – sikertelen.

[RO]

1. Pomire: apăsare scurtă a butonului de alimentare (alte butoane nu răspund când este oprit). În modul oprit, ecranul afişează ora.

2. Mod liber: setarea temperaturii în paşi de 1°C (apăsări scurte), menţinere = modificare mai rapidă.

3. Mod temporizator: temperatura fixă 65°C, timp reglabil 30 minute – 8 ore, pas 30 min. După expirare, dispozitivul intră în standby.

4. Mod temperatură constantă: încălzire fixă la 50°C, neregulabil.

5. Mod program: setarea casuală, zilei săptămânii şi programului săptămânal. Implicit: luni–duminică încălzire 5.00–23.59.

6. Blocare pentru copii:

7. Activare: apăsări simultan două butoane timp de 3 secunde (când dispozitivul este pornit).

8. Dezactivare: la fel.

9. Control prin aplicaţie (Wi-Fi):

10. Aplicaţie: "Smart Life" (Android/iOS). Asociere: menţinere apăsat butonul 3 s în stare oprită → dispozitivul intră în modul reţea (numărătoare 100 s). Adăugare în aplicaţie: detectare → introducerea parolei Wi-Fi → conectare. Rezultat: PASS – reuşit, FAIL – eşuat.

[SC]

1. Aktivizimi: shtyhe i shkürte e butonit të energjisë (butonat e tjerë nuk reagojnë kur është fikur). Në gjendje off ekrani tregon kohën.

2. Mënyra e lirë: rregullim temperature në hapte prej 1°C (shtypte të shkurtra), mbajta = ndryshim më i shpejtë.

3. Mënyra e kohëmatës: temperaturë fikse 65°C, koha e ngrohjes e rregullueshme 30 min – 8 orë, hap 30 min. Pas skadimit, pajisja kalon në gjendje prirjeje.

4. Mënyra e temperaturës konstante: ngrohje fikse në 50°C, jo e rregullueshme.

5. Mënyra e programit: caktimi i orës, ditës së javës dhe programit javor. Parazgjedhur: e hënë-e diel ngrohje 5.00–23.59.

6. Blokirimi për fëmijë:

7. Aktivizimi: shtypi dy butona njëkohësisht për 3 sekonda (në gjendje on).

8. Çaktivizimi: e njëjta.

9. Kontrolli përmes aplikacionit (Wi-Fi):

10. Aplikacioni: "Smart Life" (Android/iOS). Çiftëzim: mbajeni butonin 3 s në gjendje off → pajisja hyn në modalitet rrethi (100 s numërimi). Shtimi në aplikacion: zbulim → futni fjalëkalimin Wi-Fi → lidhje. Rezultat: PASS – sukses, FAIL – dështim.

[MK]

1. Vključivavane: kratko pritisnivanje na kočeto za napajavane (drugite kočeta ne reaguiravt ko je isključeno). Vo isključen rezhim ekrant go prikavuje vreme.

2. Slobodan rezhim: postavavane na temperatura vo čekori od 1°C (kratki pritisniti), drženje = pobza promena.

3. Rezhim tajmer: fiksná temperatura 65°C, vreme za greenje prilagodljivo od 30 minutu do 8 časa, čekor 30 min. Po istekot uredot preminuva vo rezhim na gotovnost.

4. Rezhim na postojana temperatura: greenje fiksnirano na 50°C, ne e prilagodljivo.

5. Rezhim na raspored: postavavane na časovnik, den od nedelata i nedeljen program. Standardno: ponedeljni–nedelja greenje 5.00–23.59.

6. Detstva brava:

7. Aktiviravane: pritisnete dva kočeta istovremeno 3 sekundi (vo vklučena sostojba).

8. Deaktiviravane: isto.

9. Kontrola prek aplikavija (Wi-Fi):

10. Aplikavija: "Smart Life" (Android/iOS). Snavavane: drzete ko kočeto 3 s vo isključena sostojba → uredot uljevuva vo mrežen rezhim (100 s odzivanje). Dodavane vo aplikavija: otkrivavane → vnesote Wi-Fi lozinka → povravavane. Rezultat: PASS – uspešno, FAIL – neuspeshno.

[MT]

1. Ixgħet: aqgħas i-butonna tal-enerġija għal fit (i-butun i-oħra ma jirrispondu meta mifti). Fil-mod mifti i-xgħet juri l-hin.

2. Modalità libera: issettjar tal-temperatura f'passi ta 1°C (pressjonijiet qosra), zomm = ibdil aktar mgħaġġel.

3. Modalità b'tajmer: temperatura fissa 65°C, hin tal-tishin aqgħstabli minn 30 minuta sa 8 sigħat, pass ta 30 min. Wara l-hin, l-apparat iġgħaddi l'standby.

4. Modalità ta' temperatura kostanti: tishin fiss fuq 50°C, mhux aqgħstabli.

5. Modalità skeda: issettja l-arloqgħ, il-jum tal-qingħa u l-modaliżazzjoni ta' kulj iġgħaf. Default: il-Tnejn–il-Had tishin 5.00–23.59.

6. Blokk għat-fall:

7. Attivazzjoni: aqgħas żewġ butunni fil-tishess hin għal 3 sekondi (meta mixgħul).

8. D'zattivazzjoni: tishess.

9. Kontroll permezz tal-app (Wi-Fi):

10. App: "Smart Life" (Android/iOS). Waqgħ: zomm il-butonna 3 s meta mifti → l-apparat ijdhof fil-modalità tan-nerħem (għadd ta 100 s). Zieda fl-app: skoperta → dahħal il-password tal-Wi-Fi → qabbad. Rizultat: PASS – suċċess, FAIL – falliment.

1



2



3



4



5



5.1

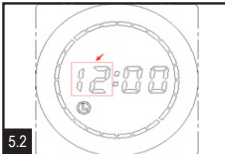

5.2

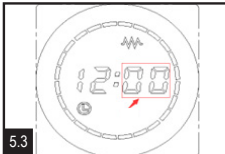

5.3

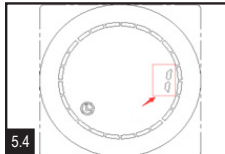

5.4

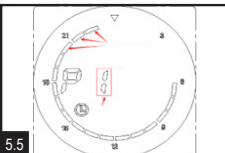

5.5

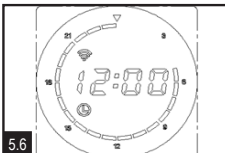

5.6

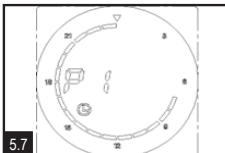

5.7



5.8

6

7



8



9

10

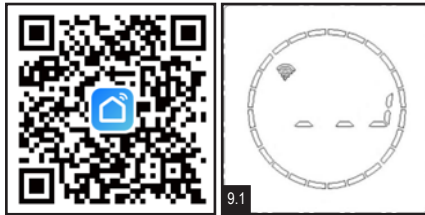

9.1

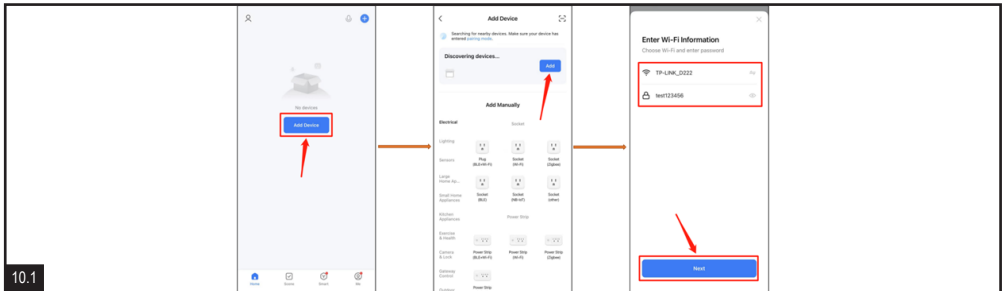

10.1

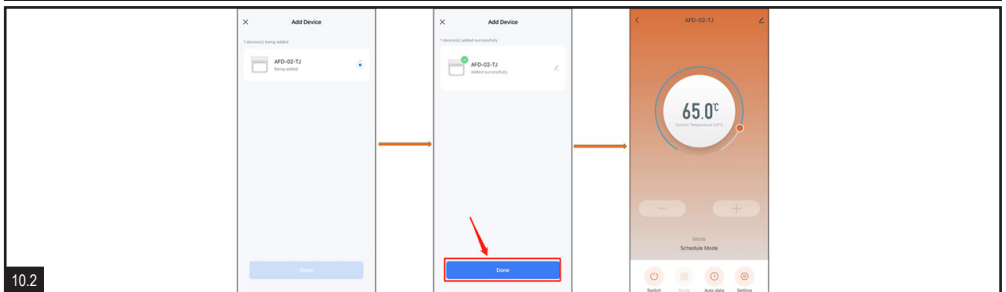

10.2



10.3



10.4

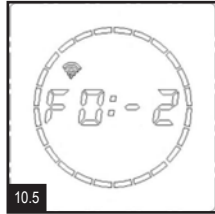

10.5

[PL]

[ZASILANIE] – lewy górny róg
[FUNKCJA] – lewy dolny róg
[PLUS] – prawy górny róg
[MINUS] – prawy dolny róg

Instrukcja obsługi krok po kroku

1. Włączanie / wyłączenie

1.1 Krótkie naciśnięcie [ZASILANIE] → urządzenie się włącza (ekran pokazuje czas).
1.2 Ponowne naciśnięcie [ZASILANIE] → urządzenie się wyłącza (na ekranie nadal widoczny czas).

2. Tryb wolny (ręczne ustawianie 30~70°C)
2.1 Wejście: naciśnij [FUNKCJA], aż pojawi się tryb wolny.
2.2 Ustawianie temperatury: [PLUS] lub [MINUS] = zmiana co 1°C. Przytrzymanie ok. 3 s = szybkie przewijanie wartości.
2.3 Wyjście: naciśnij [FUNKCJA].

3. Tryb czasowy (65°C, od 30 min do 8 h)
3.1 Wejście: naciśnij [FUNKCJA], aby przejść z trybu wolnego do czasowego.
3.2 Ustawianie czasu: [PLUS]/[MINUS] = zmiana w krokach co 30 min (0:30-8:00). Przytrzymanie ok. 1 s = szybsze ustawianie.
3.3 Po upływie ustawionego czasu urządzenie automatycznie przejdzie do standby.
3.4 Wyjście: [FUNKCJA].

4. Tryb stałej temperatury (50°C)
4.1 Wejście: [FUNKCJA] → stała temperatura.
4.2 Temperatura ustawiona na 50°C (niezmienialna).
4.3 Wyjście: [FUNKCJA].

5. Tryb harmonogramu (program tygodniowy) – domyślnie pn-nd, grzanie 5:00-23:59
A) Ustawianie zegara 1 dnia tygodnia: przytrzymaj [FUNKCJA] ok. 3 s = godzinny migając → [PLUS]/[MINUS] = ustaw godzinę → [FUNKCJA] → minutę → [PLUS]/[MINUS] = ustaw minutę → [FUNKCJA] → dzień tygodnia (1=pon... 7=nd) → [PLUS]/[MINUS] wybró dnia → [FUNKCJA] zatwierdza.
B) Podgląd programu: [FUNKCJA] krótko = otrzymanie dni tygodnia. Os czasu 24 h: świecący odcinek = grzanie, pusty = brak grzania.
C) Edycja programu: w podglądzie dnia przytrzymaj [FUNKCJA] ok. 3 s → edycja. [PLUS] = grzanie ON, [MINUS] = OFF. Każde naciśnięcie przesuwa edycję o 1 h. [FUNKCJA] = zapis i przejście dalej. Brak akcji 30 s = autozapis i wyjście.

6/7/8. Blokada rodzicielska
Przytrzymaj jednocześnie [PLUS]+[MINUS] 3 s → blokada aktywna. Powtórz 3 s → blokada wyłączona.

9/10. Sterowanie przez aplikację (Wi-Fi)
W stanie wyłączenia (przytrzymaj [FUNKCJA] ok. 3 s → tryb parowania 100 s). W aplikacji „Smart Life” wybierz “Dodaj urządzenie”, wpisz hasło Wi-Fi i pozostaw na poluzecianiu. W panelu P.A.S.S. (ukryta) lub FALL (biały).

11. Ustawienia serwisowe – kompensacja temperatury (-5°C do +5°C, domyślnie -2°C)
W stanie wyłączenia przytrzymaj [FUNKCJA] ok. 10 s → [PLUS]/[MINUS] ustaw korektę → [FUNKCJA] zapis.

12. Reset do ustawień fabrycznych
W stanie wyłączenia przytrzymaj [ZASILANIE] ok. 10 s. Po teście ekranu powróć do wartości domyślnych: temperatura 50°C, czas 2 h, zegar 12:00, tydzień 1 (poniedziałek), program 5:00-23:59, kompensacja -2°C.

[EN]

[POWER] – top left corner
[FUNCTION] – bottom left corner
[PLUS] – top right corner
[MINUS] – bottom right corner

Step-by-step instructions

1. Power on/off

1.1 Short press [POWER] → device turns on (screen shows time).
1.2 Repeated [POWER] again → device turns off (time still visible).

2. Free mode (manual 30~70°C)
2.1 Enter: press [FUNCTION] until free mode appears.
2.2 Temperature setting: [PLUS] or [MINUS] = change by 1°C. Hold 1~3 s as fast scroll.
2.3 Exit: press [FUNCTION].

3. Timer mode (65°C, 30 min – 8 h)
3.1 Enter: press [FUNCTION] to switch from free to timer mode.
3.2 Time setting: [PLUS]/[MINUS] = adjust in 30-min steps (0:30-8:00). Hold 1~1 s = faster setting.
3.3 After set time expires, device switches to standby.
3.4 Exit: [FUNCTION].

4. Constant temperature mode (50°C)
4.1 Enter: [FUNCTION] → constant temperature.
4.2 Temperature fixed at 50°C (not adjustable).
4.3 Exit: [FUNCTION].

5. Schedule mode (weekly program) – default Mon-Sun, heating 5:00-23:59
A) Clock/day setting: hold [FUNCTION] 1~3 s → hours flash → [PLUS]/[MINUS] set hours → [FUNCTION] → minutes → [PLUS]/[MINUS] set minutes → [FUNCTION] → weekday (1=Mon... 7=Sun) → [PLUS]/[MINUS] select day → [FUNCTION] confirm.
B) Program view: [FUNCTION] short press → scroll weekdays. Timeline 24 h: lit = heating, empty = off.
C) Edit program: in day view hold [FUNCTION] 3 s → edit mode. [PLUS] = heating ON, [MINUS] = OFF. Each press moves 1 h forward. [FUNCTION] saves and moves on. No action 30 s = auto save and exit.

6/7/8. Child lock
Hold [PLUS]+[MINUS] together 1~3 s → lock active. Repeat 3 s → lock off.

9/10. App control (Wi-Fi)
When off, hold [FUNCTION] 1~3 s → pairing mode (100 s). In “Smart Life” app select “Add Device”, enter Wi-Fi password and wait for connection. Display: PASS (success) or FAIL (error).

11. Service settings – temperature compensation (-5°C to +5°C, default -2°C)
When off hold [FUNCTION] 1~10 s → [PLUS]/[MINUS] set correction → [FUNCTION] save.

12. Factory reset
When on hold [POWER] 1~10 s. After screen test device resets to default: temp 50°C, time 2 h, clock 12:00, week 1 (Mon), program 5:00-23:59, compensation -2°C.

[DE]

[STROM] – obere linke Ecke
[FUNCTION] – untere linke Ecke
[PLUS] – obere rechte Ecke
[MINUS] – untere rechte Ecke

Bedienungsanleitung Schritt für Schritt

1. Ein-/Ausschalten

1.1 Kurzes Drücken von [STROM] → Gerät schaltet ein (Display zeigt die Uhrzeit).
1.2 Erneutes Drücken von [STROM] → Gerät schaltet aus (Uhrzeit bleibt sichtbar).

2. Freier Modus (manuelle Einstellung 30~70°C)
2.1 Eintritt: Drücken Sie [FUNCTION], bis freier Modus erscheint.
2.2 Temperatureinstellung: [PLUS] oder [MINUS] = Änderung um 1°C. Halten 1~3 s = schnelles Scrollen.
2.3 Ausgang: Drücken Sie [FUNCTION].

3. Timer-Modus (65°C, 30 Min – 8 Std)
3.1 Eintritt: Drücken Sie [FUNCTION], um vom freien in den Timer-Modus zu wechseln.
3.2 Zeiteinstellung: [PLUS]/[MINUS] = Änderung in 30-Min-Schritten (0:30-8:00). Halten 1~1 s = schnellere Einstellung.
3.3 Nach Ablauf der Zeit wechselt das Gerät automatisch in Standby.
3.4 Ausgang: [FUNCTION].

4. Konstanter Temperaturmodus (50°C)
4.1 Eintritt: [FUNCTION] → konstante Temperatur.
4.2 Temperatur fixiert bei 50°C (nicht veränderbar).
4.3 Ausgang: [FUNCTION].

5. Zeitplanmodus (Wochenprogramm) – Standard Mo-So, Heizen 5:00-23:59
A) Uhr/Tag einstellen: [FUNCTION] 1~3 s halten → Stunden blinken → [PLUS]/[MINUS] einstellen → [FUNCTION] → Minuten → [PLUS]/[MINUS] einstellen → [FUNCTION] → Wochentag (1=Mo... 7=So) → [PLUS]/[MINUS] wählen → [FUNCTION] bestätigen.
B) Programm ansehen: [FUNCTION] kurz → Wochenprogramm durchblättern. Zeileliste 24 h: beleuchtet = Heizen, leer = aus.
C) Programm bearbeiten: im Tagesmodus [FUNCTION] 1~3 s halten = Bearbeitungsmodus. [PLUS] = Heizen EIN, [MINUS] = AUS. Jede Eingabe springt 1 h weiter. [FUNCTION] = Speichern und weiter. Keine Aktion 30 s = Autospeichern und Beenden.

6/7/8. Kindersicherung
[PLUS]+[MINUS] 3 s gleichzeitig halten → Sperre aktiv. Wiederholen 3 s → Sperre aus.

9/10. App-Steuerung (Wi-Fi)
Im Aus-Zustand [FUNCTION] 1~3 s halten → Pairing-Modus (100 s). In der „Smart Life“-App “Gerät hinzufügen”, WLAN-Passwort eingeben, auf Verbindung warten. Display: PASS (Erfolg) oder FAIL (Fehler).

11. Service-Einstellungen – Temperaturkompensation (-5°C bis +5°C, Standard -2°C)
Im Aus-Zustand [FUNCTION] 1~10 s halten → [PLUS]/[MINUS] einstellen → [FUNCTION] speichern.

12. Werkeinstellungen zurücksetzen
Im Ein-Zustand [STROM] 1~10 s halten. Nach Bildschirmtest Rückkehr zu Standardwerten: Temp 50°C, Zeit 2 Std, Uhr 12:00, Woche 1 (Mo), Programm 5:00-23:59, Kompensation -2°C.

[FR]

[ALIMENTATION] – coin supérieur gauche
[FONCTION] – coin inférieur gauche
[PLUS] – coin supérieur droit
[MINUS] – coin inférieur droit

Mode d'emploi étape par étape

1. Marche / arrêt

1.1 Appui court sur [ALIMENTATION] → l'appareil s'allume (l'écran affiche l'heure).
1.2 Nouvel appui sur [ALIMENTATION] → l'appareil s'éteint (l'heure reste affichée).

2. Mode libre (réglage manuel 30~70°C)
2.1 Entrée : appuyer sur [FONCTION] jusqu'à ce que le mode libre apparaisse.
2.2 Réglage de la température : [PLUS] ou [MINUS] = changement de 1°C. Maintien 1~3 s = défilement rapide.
2.3 Sortie : appuyer sur [FONCTION].

3. Mode minuterie (65°C, de 30 min à 8 h)
3.1 Entrée : appuyer sur [FONCTION] pour passer du mode libre au mode minuterie.
3.2 Réglage du temps : [PLUS]/[MINUS] = réglage par pas de 30 min (0:30-8:00). Maintien 1~1 s = réglage plus rapide.
3.3 À la fin du temps défini, l'appareil passe automatiquement en veille.
3.4 Sortie : [FONCTION].

4. Mode température constante (50°C)
4.1 Entrée : [FONCTION] → température constante.
4.2 Température fixée à 50°C (non modifiable).
4.3 Sortie : [FONCTION].

5. Mode programme (programme hebdomadaire) – par défaut lun-dim, chauffage 5:00-23:59
A) Réglage de l'horloge et du jour : maintenir [FONCTION] 1~3 s → les heures clignotent → [PLUS]/[MINUS] régler heures → [FONCTION] → minutes → [PLUS]/[MINUS] régler minutes → [FONCTION] → jour (1=lun... 7=dim) → [PLUS]/[MINUS] choisir jour → [FONCTION] confirmer.
B) Visualisation du programme : [FONCTION] appui court → défilement des jours. Ligne de temps 24 h ; segment allumé = chauffage, vide = arrêt.
C) Edition du programme : en affichage du jour maintenir [FONCTION] 1~3 s → édition. [PLUS] = chauffage ON, [MINUS] = OFF. Chaque appui avance d'1 h. [FONCTION] = enregistrement et passage suivant. Action courte 30 s = sauvegarde auto et sortie.

6/7/8. Verrou enfant
Maintenir [PLUS]+[MINUS] 1~3 s → verrou actif. Répéter 3 s → verrou désactivé.

9/10. Contrôle via application (Wi-Fi)
À l'arrêt maintenir [FONCTION] 1~3 s → mode In Aus-Zustand [FUNCTION] 1~3 s halten → Pairing-Modus (100 s). Dans l'app „Smart Life“ sélectionner “Ajouter appareil”, saisir mot de passe Wi-Fi et attendre la connexion. Affichage : PASS (succès) ou FAIL (erreur).

11. Réglages service – compensation température (-5°C à +5°C, par défaut -2°C)
À l'arrêt maintenir [FONCTION] 1~10 s → [PLUS]/[MINUS] régler compensation → [FONCTION] sauvegarde.

12. Réinitialisation usine
En marche maintenir [ALIMENTATION] 1~10 s. Après test de l'écran retour valeurs par défaut : température 50°C, temps 2 h, horloge 12:00, semaine 1 (lun), programme 5:00-23:59, compensation -2°C.

[IT]

[ALIMENTAZIONE] – angolo superiore sinistro
[FUNZIONE] – angolo inferiore sinistro
[PLUS] – angolo superiore destro
[MINUS] – angolo inferiore destro

Istruzioni passo dopo passo

1. Accensione / spegnimento
1.1 Pressione breve di [ALIMENTAZIONE] → il dispositivo si accende (lo schermo mostra l'ora).
1.2 Nuova pressione di [ALIMENTAZIONE] → il dispositivo si spegne (l'ora rimane visibile).

2. Modalità libera (impostazione manuale 30-70°C)
2.1 Entrata: premere [FUNZIONE] finché appare la modalità libera.
2.2 Impostazione temperatura: [PLUS] o [MINUS] = variazione di 1°C. Tenere premuto 1-3 s = scorrimento rapido.
2.3 Uscita: premere [FUNZIONE].

3. Modalità timer (65°C, da 30 min a 8 h)
3.1 Entrata: premere [FUNZIONE] per passare da libera a timer.

3.2 Impostazione tempo: [PLUS]/[MINUS] = regolazione a passi di 30 min (0:30-8:00). Tenere 1-3 s = regolazione veloce.
3.3 Alla scadenza il dispositivo passa automaticamente in standby.
3.4 Uscita: [FUNZIONE].

4. Modalità temperatura costante (50°C)
4.1 Entrata: [FUNZIONE] → temperatura costante.
4.2 Temperatura fissata a 50°C (non modificabile).
4.3 Uscita: [FUNZIONE].

5. Modalità programma (programma settimanale) – prefinito lun-dom, riscaldamento 5:00-23:59
A) Impostazione orologio/giorno: tenere 1 [FUNZIONE] 1-3 s → impieghiamo le ore → [PLUS]/[MINUS] = regolare ore → [FUNZIONE] → minuti → [PLUS]/[MINUS] = regolare minuti → [FUNZIONE] → giorno settimana (1=lun... 7=dom) → [PLUS]/[MINUS] scegliere giorno → [FUNZIONE] conferma.
B) Visualizzazione programma: [FUNZIONE] breve → scorrimento giorni. Linea 24 h: segmento acceso = riscaldamento, vuoto = spento.
C) Modifica programma: in visualizzazione giorno tenere [FUNZIONE] 1-3 s → modalità modifica. [PLUS] = riscaldamento ON, [MINUS] = OFF. Ogni pressione avanza di 1 h. [FUNZIONE] = salva e passa oltre. Nessuna azione 30 s = salvataggio automatico e uscita.

6/7/8. Blocco bambini
Tenere [PLUS]/[MINUS] insieme 1-3 s → blocco attivo. Ripetere 3 s → blocco disattivato.

9/10. Controllo tramite app (Wi-Fi)
Da spento tenere [FUNZIONE] 1-3 s → modalità pairing (100 s). Nell'app "Smart Life" selezionare "Aggiungi dispositivo". Inserire password Wi-Fi e attendere la connessione. Sul display: PASS (successo) o FAIL (errore).

11. Impostazioni servizio – compensazione temperatura (-5°C a +5°C, prefinito -2°C)
Da spento tenere [FUNZIONE] 1-10 s → [PLUS]/[MINUS] regolare → [FUNZIONE] salva.

12. Reset impostazioni di fabbrica
Da acceso tenere [ALIMENTAZIONE] 1-10 s. Dopo test schermo ritorna a valori prefinito: temperatura 50°C, tempo 2 h, orologio 12:00, settimana 1 (lun), programma 5:00-23:59, compensazione -2°C.

[ES]

[ALIMENTACIÓN] – esquina superior izquierda
[FUNCIÓN] – esquina inferior izquierda
[PLUS] – esquina superior derecha
[MINUS] – esquina inferior derecha

Instrucciones paso a paso

1. Encendido / apagado
1.1 Pulsación corta de [ALIMENTACIÓN] → el dispositivo se enciende (la pantalla muestra la hora).
1.2 Nueva pulsación de [ALIMENTACIÓN] → el dispositivo se apaga (la hora sigue visible).

2. Modo libre (ajuste manual 30-70°C)
2.1 Entrada: pulsar [FUNCIÓN] hasta que aparezca el modo libre.
2.2 Ajuste de temperatura: [PLUS] o [MINUS] = cambio de 1°C. Mantener 1-3 s = desplazamiento rápido.
2.3 Salida: pulsar [FUNCIÓN].

3. Modo temporizador (65°C, de 30 min a 8 h)
3.1 Entrada: pulsar [FUNCIÓN] para pasar de libre a temporizador.

3.2 Ajuste de tiempo: [PLUS]/[MINUS] = cambio en pasos de 30 min (0:30-8:00). Mantener 1-3 s = ajuste más rápido.
3.3 Al finalizar el tiempo el dispositivo pasa automáticamente a espera.
3.4 Salida: [FUNCIÓN].

4. Modo temperatura constante (50°C)
4.1 Entrada: [FUNCIÓN] → temperatura constante.
4.2 Temperatura fijada en 50°C (no modificable).
4.3 Salida: [FUNCIÓN].

5. Modo programación (programa semanal) – por defecto lun-dom, calefacción 5:00-23:59
A) Ajuste reloj/día: mantener [FUNCIÓN] 1-3 s = horas parpadean → [PLUS]/[MINUS] = ajustar horas → [FUNCIÓN] → minutos → [PLUS]/[MINUS] = ajustar minutos → 1 [FUNCIÓN] → día semana (1=lun... 7=dom) → [PLUS]/[MINUS] elegir día → [FUNCIÓN] confirma.
B) Vista del programa: [FUNCIÓN] corto → desplazarse por los días. Línea 24 h: segmento iluminado = calefacción, vacío = apagado.
C) Edición programa: en vista de día mantener [FUNCIÓN] 1-3 s = edición. [PLUS] = calefacción ON, [MINUS] = OFF. Cada pulsación avanza 1 h. [FUNCIÓN] = guardar y seguir. Sin acción 30 s = guardado automático y salida.

6/7/8. Bloqueo infantil
Mantener [PLUS]/[MINUS] juntos 1-3 s → bloqueo activo. Repetir 3 s → bloqueo desactivado.

9/10. Control mediante app (Wi-Fi)
En apagado mantener [FUNCIÓN] 1-3 s → modo emparejamiento (100 s). En la app "Smart Life" seleccionar "Añadir dispositivo", introducir contraseña Wi-Fi y esperar conexión. En pantalla: PASS (éxito) o FAIL (error).

11. Ajustes de servicio – compensación de temperatura (-5°C a +5°C, por defecto -2°C)
En apagado mantener [FUNCIÓN] 1-10 s → [PLUS]/[MINUS] ajustar → [FUNCIÓN] guarda.

12. Restablecer valores de fábrica
En encendido mantener [ALIMENTACIÓN] 1-10 s. Tras prueba de pantalla retorno a valores por defecto: temperatura 50°C, tiempo 2 h, reloj 12:00, semana 1 (lun), programa 5:00-23:59, compensación -2°C.

[NL]

[VOEDING] – linkerbovenhoek
[FUNCTIE] – linkeronderhoek
[PLUS] – rechterbovenhoek
[MINUS] – rechteronderhoek

Stap-voor-stap handleiding

1. In-/uitschakelen
1.1 Korte druk op [VOEDING] → apparaat gaat aan (scherm toont tijd).
1.2 Nogmaals drukken op [VOEDING] → apparaat gaat uit (tijd blijft zichtbaar).

2. Vrije modus (handmatig instellen 30-70°C)
2.1 Ingang: druk op [FUNCTIE] tot vrije modus verschijnt.
2.2 Temperatuur instellen: [PLUS] of [MINUS] = wijziging per 1°C. Ingedrukt houden 1-3 s = snel scrollen.
2.3 Uitgang: druk op [FUNCTIE].

3. Timer-modus (65°C, 30 min – 8 u)
3.1 Ingang: druk op [FUNCTIE] om van vrije modus naar timer te gaan.

3.2 Tijd instellen: [PLUS]/[MINUS] = wijziging in stappen van 30 min (0:30-8:00). Ingedrukt houden 1-3 s = sneller instellen.
3.3 Na ingestelde tijd schakelt apparaat automatisch naar stand-by.
3.4 Uitgang: [FUNCTIE].

4. Constante temperatuurmodus (50°C)
4.1 Ingang: [FUNCTIE] → constante temperatuur.
4.2 Temperatuur vastgezet op 50°C (niet wijzigbaar).
4.3 Uitgang: [FUNCTIE].

5. Programma-modus (weekprogramma) – standaard ma-za, verwarming 5:00-23:59
A) Klok/dag instellen: houd [FUNCTIE] 1-3 s vast → uren knipperen → [PLUS]/[MINUS] instellen → [FUNCTIE] → minuten → [PLUS]/[MINUS] instellen → [FUNCTIE] → weekdag (1=ma... 7=zo) → [PLUS]/[MINUS] kiezen → [FUNCTIE] bevestigen.
B) Programma bekijken: [FUNCTIE] kort → bladeren door dagen. Tijdlijn 24 u: verlicht segment = verwarmen, leeg = uit.
C) Programma bewerken: in dagweergave houd [FUNCTIE] 1-3 s → bewerken. [PLUS] = verwarming AAN, [MINUS] = UIT. Elke druk = 1 u vooruit. [FUNCTIE] = opslaan en verder. Geen actie 30 s = auto-opslag en afsluiten.

6/7/8. Kinderslot
Houd [PLUS]+[MINUS] samen 1-3 s → slot actief. Herhaal 3 s → slot uit.

9/10. App-bediening (Wi-Fi)
Bij uitgeschakeld apparaat houd [FUNCTIE] 1-3 s = koppelingsmodus (100 s). In de app "Smart Life" selecteer "Apparaat toevoegen", voer Wi-Fi-wachtwoord in en wacht op verbinding. Op scherm: PASS (geslaagd) of FAIL (misluk).

11. Service-instellingen – temperatuurcompensatie (-5°C tot +5°C, standaard -2°C)
Bij uitgeschakeld apparaat houd [FUNCTIE] 1-10 s → [PLUS]/[MINUS] instellen → [FUNCTIE] opslaan.

12. Fabriekreset
Bij ingeschakeld apparaat houd [VOEDING] 1-10 s. Na schermtest terug naar standaardwaarden: temperatuur 50°C, tijd 2 u, klok 12:00, week 1 (ma), programma 5:00-23:59, compensatie -2°C.

[RU]

[ПИТАНИЕ] – левый верхний угол
[ФУНКЦИЯ] – левый нижний угол
[PLUS] – правый верхний угол
[MINUS] – правый нижний угол

Инструкция по эксплуатации пошагово

1. Включение / выключение
1.1 Короткое нажатие [ПИТАНИЕ] → устройство включается (на экране отображается время).
1.2 Повторное нажатие [ПИТАНИЕ] → устройство выключается (время остается видимым).

2. Свободный режим (ручная настройка 30-70°C)
2.1 Вход: нажимайте [ФУНКЦИЯ], пока не появится свободный режим.
2.2 Установка температуры: [PLUS] или [MINUS] = изменение на 1°C. Удерживание 1-3 s = быстрое прокручивание.
2.3 Выход: нажмите [ФУНКЦИЯ].

3. Таймер (65°C, от 30 мин до 8 ч)
3.1 Вход: нажмите [ФУНКЦИЯ], чтобы перейти из свободного режима в таймер.

3.2 Установка времени: [PLUS]/[MINUS] = шаг 30 мин (0:30-8:00). Удерживание 1-3 s = быстрая настройка.
3.3 По истечении заданного времени устройство автоматически переходит в режим ожидания.
3.4 Выход: [ФУНКЦИЯ].

4. Режим постоянной температуры (50°C)
4.1 Вход: [ФУНКЦИЯ] → постоянная температура.
4.2 Температура фиксирована на 50°C (не изменяется).
4.3 Выход: [ФУНКЦИЯ].

5. Режим расписания (недельная программа) – по умолчанию пн-вс, нагрев 5:00-23:59
A) Установка часов/дня: удерживайте [ФУНКЦИЯ] 1-3 s → мигают часы → [PLUS]/[MINUS] установить → [ФУНКЦИЯ] → минуты → [PLUS]/[MINUS] установить → [ФУНКЦИЯ] → день недели (1=пн... 7=вс) → [PLUS]/[MINUS] выбрать день → [ФУНКЦИЯ] подтвердить.
B) Просмотр программы: [ФУНКЦИЯ] коротко → время дня недели. Линия времени 24 ч: подсвеченный сегмент = нагрев, пустой = выкл.
C) Редактирование программы: в режиме дня удерживайте [ФУНКЦИЯ] 1-3 s → редактирование. [PLUS] = нагрев ВКЛ, [MINUS] = Выкл. Каждое нажатие +1 ч. [ФУНКЦИЯ] = сохранить и далее. Нет действия 30 s = авто-сохранение и выход.

6/7/8. Родительская блокировка
Удерживайте [PLUS]+[MINUS] вместе 1-3 s → блокировка активна. Повторите 3 s → блокировка снята.

9/10. Управление через приложение (Wi-Fi)
Во включенном состоянии удерживайте [ФУНКЦИЯ] 1-3 s → режим сопряжения (100 с). В приложении «Smart Life» выбрать «Добавить устройство», ввести пароль Wi-Fi и ждать подключения. На экране: PASS (успех) или FAIL (ошибка).

11. Сервисные настройки – компенсация температуры (-5°C до +5°C, по умолчанию -2°C)
Во включенном состоянии удерживайте [ФУНКЦИЯ] 1-10 s → [PLUS]/[MINUS] установить → [ФУНКЦИЯ] сохранить.

12. Сброс к заводским настройкам
Во включенном состоянии удерживайте [ПИТАНИЕ] 1-10 s. После теста экран возврат к стандартным значениям: температура 50°C, время 2 ч, часы 12:00, неделя 1 (пн), программа 5:00-23:59, компенсация -2°C.

[SV]	[NO]	[DA]	[FI]
[STROM] – övre vänstra hörnet [FUNKTION] – nedre vänstra hörnet [PLUS] – övre högra hörnet [MINUS] – nedre högra hörnet	[STRØM] – øvre venstre hjørne [FUNKSJON] – nedre venstre hjørne [PLUS] – øvre høyre hjørne [MINUS] – nedre høyre hjørne	[STRØM] – øverste venstre hjørne [FUNKTION] – nederste venstre hjørne [PLUS] – øverste højre hjørne [MINUS] – nederste højre hjørne	[VIRTA] – vasen yläkulma [TOIMINTO] – vasen alakulma [PLUS] – oikea yläkulma [MINUS] – oikea alakulma
Bruksanvisning steg för steg	Bruksanvisning trinn for trinn	Brugsanvisning trin for trin	Käyttöohje vaihe vaiheelta
1. På/av 1.1 Kort tryck på [STRØM] → enheten startar (skärmen visar tiden). 1.2 Tryck igen på [STRØM] → enheten stängs av (tiden förblir synlig).	1. På/av 1.1 Kort tryck på [STRØM] → enheten slås på (skärmen viser klokkeslett). 1.2 Trykk igjen på [STRØM] igjen → enheten slås av (klokkeslettet forblir synlig).	1. Tænd/sluk 1.1 Kort tryk på [STRØM] → enheden tændes (skærmen viser klokkeslæt). 1.2 Tryk igen på [STRØM] → enheden slukkes (klokkeslæt forbliver synligt).	1. Käynnisty/sammuta 1.1 Lyhyt painallus [VIRTA] → laite käynnistyy (skärmen näyttää ajan). 1.2 Uusi painallus [VIRTA] → laite sammuu (aika pysyy näkyvässä).
2. Fritt läge (manuell inställning 30–70°C) 2.1 Start: tryck [FUNKTION] tills fritt läge visas. 2.2 Temperaturställning: [PLUS] eller [MINUS] = ändring med 1°C. Håll ned 1–3 s = snabb scroll. 2.3 Avsluta: tryck [FUNKTION].	2. Fri modus (manuell innstilling 30–70°C) 2.1 Gå inn: trykk [FUNKSJON] til fri modus visas. 2.2 Temperaturnstilling: [PLUS] eller [MINUS] = endring med 1°C. Hold 1–3 s = rask blaing. 2.3 Avslutt: trykk [FUNKSJON].	2. Fri tilstand (manuel indstilling 30–70°C) 2.1 Indgang: tryk [FUNKTION], indtil fri tilstand vises. 2.2 Temperaturindstilling: [PLUS] eller [MINUS] = ændring på 1°C. Hold 1–3 s = hurtig gennemløbning. 2.3 Afslut: tryk [FUNKTION].	2. Vapaa tila (manuaalinen asetus 30–70°C) 2.1 Sisäänmeno: paina [TOIMINTO], kunnes vapaa tila tulee näkyviin. 2.2 Lämpötilan asetus: [PLUS] tai [MINUS] = muutos 1°C. Pida 1–3 s = nopeaa seula. 2.3 Poistuminen: paina [TOIMINTO].
3. Timerläge (65°C, 30 min – 8 h) 3.1 Start: tryck [FUNKTION] för att gå från fritt läge till timerläge. 3.2 Tidsinställning: [PLUS]/[MINUS] = ändring i steg om 30 min (0:30–8:00). Håll ned 1–1 s = snabbare inställning. 3.3 När tiden gått ut går enheten automatisk i standby. 3.4 Avsluta: [FUNKTION].	3. Timer-modus (65°C, 30 min – 8 t) 3.1 Gå inn: trykk [FUNKSJON] for å bytte fra fri modus til timer. 3.2 Tidsinnstilling: [PLUS]/[MINUS] = endring i trinn på 30 min (0:30–8:00). Hold 1–1 s = raskere innstilling. 3.3 Etter valgt tid går enheten automatisk i standby. 3.4 Avslutt: [FUNKTION].	3. Timer-tilstand (65°C, 30 min – 8 t) 3.1 Indgang: tryk [FUNKTION] for at skifte fra fri tilstand til timer. 3.2 Tidsindstilling: [PLUS]/[MINUS] = ændring i trin på 30 min (0:30–8:00). Hold 1–1 s = hurtigere indstilling. 3.3 Efter udløb af tiden går enheden automatisk i standby. 3.4 Afslut: [FUNKTION].	3. Ajustointi (65°C, 30 min – 8 h) 3.1 Sisäänmeno: paina [TOIMINTO] siirtyäkseen vapasta tilasta ajastimeen. 3.2 Ajan asetus: [PLUS]/[MINUS] = muutos 30 min askelin (0:30–8:00). Pida 1–1 s = nopeampi asetus. 3.3 Ajan päätyttyä laite siirtyy automaattisesti valmiustilaan. 3.4 Poistuminen: [TOIMINTO].
4. Konstant temperatur (50°C) 4.1 Start: [FUNKTION] → konstant temperatur. 4.2 Temperaturen är fast vid 50°C (ej justerbar). 4.3 Avsluta: [FUNKTION].	4. Konstant temperatur (50°C) 4.1 Gå inn: trykk [FUNKSJON] → konstant temperatur. 4.2 Temperaturen er fastsatt til 50°C (ikke justerbar). 4.3 Avslutt: [FUNKSJON].	4. Konstant temperatur (50°C) 4.1 Indgang: tryk [FUNKTION] → konstant temperatur. 4.2 Temperaturen er fastsat til 50°C (ikke justerbar). 4.3 Afslut: [FUNKTION].	4. Vakioilämpötila (50°C) 4.1 Sisäänmeno: [TOIMINTO] → vakioilämpötila. 4.2 Lämpötila on kiinteä 50°C (ei säädettävissä). 4.3 Poistuminen: [TOIMINTO].
5. Schemaläge (veckoprogram) – standard månsö, värme 5:00–23:59 A) Klockadag: håll [FUNKTION] 1–3 s → timmar blinkar → [PLUS]/[MINUS] ställ in timmar → [FUNKTION] → minuter → [PLUS]/[MINUS] ställ in minuter → [FUNKTION] → veckodag (1=mån ... 7=sön) → [PLUS]/[MINUS] välj dag → [FUNKTION] bekräfta. B) Visa program: kort tryck [FUNKTION] → blad-dra dagar. Tidslinje 24 h: belyst = värme, tom = av. C) Andra program: i dagliga håll [FUNKTION] 1–3 s → redigeringsläge. [PLUS] = värme PA, [MINUS] = AV. Varje tryck flyttar 1 h. [FUNKTION] = spara och fortsätt. Ingen åtgärd 30 s = autospara och avsluta.	5. Skjemaløstnad (ukeprogram) – standard månsø, oppvarming 5:00–23:59 A) Klokke/dag: hold [FUNKSJON] 1–3 s → timer blinker → [PLUS]/[MINUS] still timer → [FUNKSJON] → minutter → [PLUS]/[MINUS] still minutter → [FUNKSJON] → uke/dag (1=man ... 7=søn) → [PLUS]/[MINUS] velg dag → [FUNKSJON] bekreft. B) Programvisning: kort trykk [FUNKSJON] → bla gjennom dager. Tidslinje 24 t: opplyst = varme, tom = av. C) Redigere program: i dagvisning hold [FUNKSJON] 1–3 s → redigeringsmodus. [PLUS] = varme PA, [MINUS] = AV. Hvert trykk flytter 1 t frem. [FUNKSJON] = lagre og fortsatt. Ingen handling 30 s = autolagring og avslutt.	5. Programtilstand (ugeprogram) – standard månsø, opvarmning 5:00–23:59 A) Uridag indstilling: hold [FUNKTION] 1–3 s → timer blinker → [PLUS]/[MINUS] indstil timer → [FUNKTION] → minutter → [PLUS]/[MINUS] indstil minutter → [FUNKTION] → ugedag (1=man ... 7=søn) → [PLUS]/[MINUS] vælg dag → [FUNKTION] bekræft. B) Programvisning: kort tryk [FUNKTION] → gennemse dage. Tidslinje 24 t: oplyst = varme, tom = slukket. C) Redigering: i dagvisning hold [FUNKTION] 1–3 s → redigeringsindstilling. [PLUS] = varme TIL, [MINUS] = FRA. Hvert tryk flytter 1 t frem. [FUNKTION] = gem og fortsæt. Ingen handling 30 s = autogem og afslut.	5. Ohjelmatilja (viikko-ohjelma) – oletus ma-su, lämmitys 5:00–23:59 A) Kellonpäivän asetus: pidä [TOIMINTO] 1–3 s → tunnit vilkkuvat → [PLUS]/[MINUS] aseta tunnit → [TOIMINTO] → minuutit → [PLUS]/[MINUS] aseta minuutit → [TOIMINTO] → viikonpäivä (1=ma ... 7=su) → [PLUS]/[MINUS] valitse päivä → [TOIMINTO] vahvista. B) Ohjelman katselu: lyhyt [TOIMINTO] → selaa päiviä. Aikajana 24 h: valo = lämmitys, tyhjä = pois. C) Ohjelman muokkaus: päivänäkymässä pidä [TOIMINTO] 1–3 s → muokkauksilla. [PLUS] = lämmitys PÄÄLLÄ, [MINUS] = POIS. Jokainen painallus siirtää 1 h eteenpäin. [TOIMINTO] = tallenna ja jatka. Ei toimintaa 30 s = automaattinen tallennus ja poistuminen.
6/7/8. Barnläs Håll [PLUS]/[MINUS] tillsammans 1–3 s → lås aktivt. Upprepa 3 s → lås av.	6/7/8. Barnelås Hold [PLUS]/[MINUS] sammen 1–3 s → lås aktivt. Gjenta 3 s → lås av.	6/7/8. Børnelås Hold [PLUS]/[MINUS] sammen 1–3 s → lås aktivt. Genta 3 s → lås deaktiveret.	6/7/8. Lapsiluukko Pida [PLUS]/[MINUS] yhtäaikaan 1–3 s → lukitus päällä. Toista 3 s → lukitus pois.
9/10. Appstyring (Wi-Fi) När avstängd håll [FUNKTION] 1–3 s → parkopplingsläge (100 s). I appen "Smart Life" välj "Lägg till enhet", skriv in Wi-Fi-loösenord och vänta på anslutning. På skärmen: PASS (lyckad) eller FAIL (fel).	9/10. App-styring (Wi-Fi) Når av, hold [FUNKSJON] 1–3 s → paringsmodus (100 s). I appen "Smart Life" velg "Legg til enhet", skriv inn Wi-Fi-passord og vent på tilkobling. På skjerm: PASS (vellykket) eller FAIL (feil).	9/10. App-styring (Wi-Fi) Når slukket hold [FUNKTION] 1–3 s → parings-tilstand (100 s). I appen "Smart Life" vælg "Tilføj enhet", indtast Wi-Fi-adgangskode og vent på forbindelse. På skærm: PASS (succes) eller FAIL (fejl).	9/10. Huelloasetustien Pida [PLUS]/[MINUS] yhtäaikaan 1–3 s → paritus-tila (100 s). "Smart Life" -sovelluksessa valitse "Lisää laite", syötä Wi-Fi-salasana ja odota yhteyttä. Näytöllä: PASS (onnistui) tai FAIL (virhe).
11. Servicemeny – temperaturkompensation (–5°C till +5°C, standard –2°C) När avstängd håll [FUNKTION] 1–10 s → [PLUS]/[MINUS] ställ in → [FUNKTION] spara.	11. Serviceinnstillinger – temperaturkompensasjon (–5°C til +5°C, standard –2°C) Når av, hold [FUNKSJON] 1–10 s → [PLUS]/[MINUS] still inn → [FUNKSJON] lagre.	11. Serviceindstillinger – temperaturkompensation (–5°C til +5°C, standard –2°C) Når slukket hold [FUNKTION] 1–10 s → [PLUS]/[MINUS] indstil → [FUNKTION] gem.	11. Huoltoasetustien Pida [PLUS]/[MINUS] yhtäaikaan 1–10 s → Näyttötestin jälkeen laite palaa oletusarvoihin: lämpötila 50°C, aika 2 h, kello 12:00, viikko 1 (ma), ohjelma 5:00–23:59, kompensointi –2°C.
12. Fabriksinställning återställning När påslagen håll [STRØM] 1–10 s. Efter skärmtest återgår enheten till standard: temperatur 50°C, tid 2 t, klocka 12:00, vecka 1 (mån), program 5:00–23:59, kompensasjon –2°C.	12. Fabrikkinnstilling reset Når på, hold [STRØM] 1–10 s. Etter skjermtest tilbakestilles enheten til standard: temperatur 50°C, tid 2 t, klokke 12:00, uke 1 (man), program 5:00–23:59, kompensasjon –2°C.	12. Fabriksnustilling Når tændt hold [STRØM] 1–10 s. Efter skærmetst nulstilles enheden til standard: temperatur 50°C, tid 2 t, ur 12:00, uge 1 (man), program 5:00–23:59, kompensasjon –2°C.	12. Tehdasasetusten palautus Päällä ollessa pidä [VIRTA] 1–10 s. Näyttötestin jälkeen laite palaa oletusarvoihin: lämpötila 50°C, aika 2 h, kello 12:00, viikko 1 (ma), ohjelma 5:00–23:59, kompensointi –2°C.

[CS]	[PT]	[HU]	[RO]
[ZAPNUTI] – levý horní roh [FUNKCE] – levý dolní roh [PLUS] – pravý horní roh [MINUS] – pravý dolní roh	[ENERGIA] – canto superior esquerdo [FUNÇÃO] – canto inferior esquerdo [PLUS] – canto superior direito [MINUS] – canto inferior direito	[BEKAPCSOLÁS] – bal felső sarok [FUNKCIO] – bal alsó sarok [PLUSZ] – jobb felső sarok [MINUSZ] – jobb alsó sarok	[ALIMENTARE] – colțul stânga sus [FUNCȚIE] – colțul stânga jos [PLUS] – colțul dreapta sus [MINUS] – colțul dreapta jos
Návod k obsluze krok za krokem	Manual de utilização passo a passo	Használati útmutató lépésről lépésre	Instrucțiuni de utilizare pas cu pas
1. Zapnutí / vypnutí 1.1 Krátké stisknutí [ZAPNUTI] → zařízení se zapne (displej ukáže čas). 1.2 Opětovné stisknutí [ZAPNUTI] → zařízení se vypne (čas zůstane viditelný).	1. Ligar / desligar 1.1 Pressão curta em [ENERGIA] → o dispositivo liga (o ecrã mostra a hora). 1.2 Premir novamente [ENERGIA] → o dispositivo desliga (a hora permanece visível).	1. Be- és kikapcsolás 1.1 Rövid [BEKAPCSOLÁS] megnyomása → a készülék bekapcsol (a kijelző az időt mutatja). 1.2 Újabb [BEKAPCSOLÁS] megnyomása → a készülék kikapcsol (az idő látható marad).	1. Pornire / oprire 1.1 Apăsare scurtă pe [ALIMENTARE] → dispozitivul pornește (ecranul arată ora). 1.2 Apăsare din nou pe [ALIMENTARE] → dispozitivul se oprește (ora rămâne vizibilă).
2. Volný režim (manuální nastavení 30–70°C) 2.1 Vstup: stiskněte [FUNKCE], dokud se neobjeví volný režim. 2.2 Nastavení teploty: [PLUS] nebo [MINUS] = změna po 1°C. Podržení 1–3 s = rychlý posun. 2.3 Ukončení: stiskněte [FUNKCE].	2. Modo livre (ajuste manual 30–70°C) 2.1 Entrada: premir [FUNÇÃO] até aparecer o modo livre. 2.2 Ajuste da temperatura: [PLUS] ou [MINUS] = alteração de 1°C. Manter 1–3 s = rolagem rápida. 2.3 Saída: premir [FUNÇÃO].	2. Szabad mód (kézi beállítás 30–70°C) 2.1 Belépés: nyomja a [FUNKCIO] gombot, amíg meg nem jelenik a szabad mód. 2.2 Hőmérséklet beállítása: [PLUSZ] vagy [MINUSZ] = változás 1°C-ként. Tartás 1–3 s = gyors görgetés. 2.3 Kilépés: nyomja [FUNKCIO].	2. Mod liber (setare manuală 30–70°C) 2.1 Intrare: apăsați [FUNCȚIE] până apare modul liber. 2.2 Setarea temperaturii: [PLUS] sau [MINUS] = modificare cu 1°C. Mențineți 1–3 s = derulare rapidă. 2.3 Ieșire: apăsați [FUNCȚIE].
3. Časový režim (65°C, 30 min – 8 h) 3.1 Vstup: stiskněte [FUNKCE] pro přechod z volného režimu do časového. 3.2 Nastavení času: [PLUS]/[MINUS] = změna po 30 min (0:30–8:00). Podržení 1–1 s = rychlejší nastavení. 3.3 Po uplynutí nastaveného času přejde zařízení automaticky do pohotovostního režimu. 3.4 Ukončení: [FUNKCE].	3. Modo temporizador (65°C, 30 min – 8 h) 3.1 Entrada: premir [FUNÇÃO] para mudar de livre para temporizador. 3.2 Ajuste do tempo: [PLUS]/[MINUS] = alteração em passos de 30 min (0:30–8:00). Manter 1–1 s = ajuste mais rápido. 3.3 Após o tempo definido o dispositivo entra automaticamente em standby. 3.4 Saída: [FUNÇÃO].	3. Időzített mód (65°C, 30 perc – 8 óra) 3.1 Belépés: nyomja [FUNKCIO] hóg a szabad módból időzített módba váltson. 3.2 Idő beállítása: [PLUSZ]/[MINUSZ] = 30 perces lépések (0:30–8:00). Tartás 1–1 s = gyorsabb beállítás. 3.3 Az idő letele után a készülék automatikusan készenléti módba lép. 3.4 Kilépés: [FUNKCIO].	3. Mod temporizator (65°C, 30 min – 8 h) 3.1 Intrare: apăsați [FUNCȚIE] pentru a trece din modul liber în temporizator. 3.2 Setarea timpului: [PLUS]/[MINUS] = modificare în pași de 30 min (0:30–8:00). Mențineți 1–1 s = setare mai rapidă. 3.3 După expirarea timpului setat, dispozitivul intră automat în standby. 3.4 Ieșire: [FUNCȚIE].
4. Režim stálé teploty (50°C) 4.1 Vstup: [FUNKCE] → stálá teplota. 4.2 Teplota je pevně nastavena na 50°C (nelze měnit). 4.3 Ukončení: [FUNKCE].	4. Modo de temperatura constante (50°C) 4.1 Entrada: [FUNÇÃO] → temperatura constante. 4.2 Temperatura fixa em 50°C (não pode ser alterada). 4.3 Saída: [FUNÇÃO].	4. Állandó hőmérséklet mód (50°C) 4.1 Belépés: [FUNKCIO] → állandó hőmérséklet. 4.2 A hőmérséklet fix 50°C (nem módosítható). 4.3 Kilépés: [FUNKCIO].	4. Mod temperatură constantă (50°C) 4.1 Intrare: [FUNCȚIE] → temperatură constantă. 4.2 Temperatura este fixată la 50°C (nu se poate modifica). 4.3 Ieșire: [FUNCȚIE].
5. Režim programu (yđdenı program) – vıchozí po-ne, topení 5:00–23:59 A) Nastavenı hodin/dne: podrzte [FUNKCE] 1–3 s → bıkajı hodiny → [PLUS]/[MINUS] nastavı hodiny → [FUNKCE] → minuty → [PLUS] / [MINUS] nastavı minuty → [FUNKCE] → den yđdne (1:00 ... 7:00) → [PLUS]/[MINUS] vybrat den → [FUNKCE] potvrdı. B) Náhled programu: krátce [FUNKCE] → listovány dny. Časov ova 24 h: svıtıcı = topení, przdn = vypnuto. C) Uprava programu: v dennım zobrazenım podrzte [FUNKCE] 1–3 s → upravy. [PLUS] = posun o 1 h vpr. [FUNKCE] = uložit a pokračovat. Zdn akce 30 s = automatick uloženı a ukončení.	5. Modo de programação (programa semanal) – padro seg-dom, agenda 5:00-23:59 A) Definição de hora/dia: manter [FUNÇÃO] 1–3 s → horas piscam → [PLUS]/[MINUS] definir horas → [FUNÇÃO] → minutos → [PLUS] / [MINUS] definir minutos → [FUNÇÃO] → dia da semana (1=seg, 7=dom) → [PLUS]/[MINUS] escolher dia → [FUNÇÃO] confirmar. B) Visualizar programa: [FUNÇÃO] curto → percorrer dias. Linha do tempo 24 h: segmento aceso = aquecimento, vzio = desligado. C) Editar programa: em vista do dia manter [FUNÇÃO] 1–3 s → ediço. [PLUS] = aquecimento ON, [MINUS] = OFF. Cada premir avança 1 h. [FUNÇÃO] = guardar e continuar. Sem ao 30 s = gravaço automtica e saıda.	5. Program mód (heti program) – alapértelmezett hétf-vasárnap, ftés 5:00–23:59 A) Óra/nap beállítás: tartsa [FUNKCIO] 1–3 s → az órák villognak → [PLUSZ]/[MINUSZ] beállítás az órákat → [FUNKCIO] → percek → [PLUSZ] / [MINUSZ] beállítás a perceket → [FUNKCIO] → hét napja (1=hétf, 7=vasárnap) → [PLUSZ] / [MINUSZ] választás → [FUNKCIO] megerősít. B) Program megtekintése: rövid [FUNKCIO] → napok görgetése. Idvonal 24 h: villogás = ftés, res = ki. C) Program szerkesztése: napi nézetben tartsa [FUNKCIO] 1–3 s → szerkesztés. [PLUSZ] = ftés BE, [MINUSZ] = Ki. Minden nyomás +1 óra. [FUNKCIO] = mentés és tovbb. Nincs mvelet 30 s = automatikus mentés és kilépés.	5. Mod program (program sptmnal) – implicit lun-dum, incalzire 5:00–23:59 A) Setare ceas/zı: mențineți [FUNCȚIE] 1–3 s → orele clipesc → [PLUS]/[MINUS] setați ore → [FUNCȚIE] → minute → [PLUS]/[MINUS] setați minute → [FUNCȚIE] → zi sptmnal (1=lun ... 7=dum) → [PLUS]/[MINUS] selectați ziua → [FUNCȚIE] confirm. B) Vizualizare program: [FUNCȚIE] scurt → parcurete zile. Linia timp 24 h: segment aprins = incalzire, gol = oprit. C) Editare program: în vizualizare zi mențineți [FUNCȚIE] 1–3 s → editare. [PLUS] = incalzire PORNIT, [MINUS] = OPRIT. Fiecare apăsare = +1 h. [FUNCȚIE] = salvare și continuare. Fr acțiune 30 s = salvare automat și ieșire.
6/7/8. Dtsky zmek Podrte [PLUS]/[MINUS] současn 1–3 s → zmek aktivní. Opakujte 3 s → zmek vypnut.	6/7/8. Bloqueio infantil Manter [PLUS]+[MINUS] juntos 1–3 s → bloqueio ativo. Repetir 3 s → bloqueio desativado.	6/7/8. Gyermekzr Tartsa [PLUSZ]/[MINUSZ] 1–3 s egytt → zár aktiv. Ismételtje 3 s → zár inaktiv.	6/7/8. Blocare pentru copii Mențineți [PLUS]+[MINUS] împreună 1–3 s → blocare activ. Repetați 3 s → blocare dezactiv.
9/10. Ovldn pes aplikaci (Wi-Fi) Vypnuto podrte [FUNKCE] 1–3 s → režim provnı (100 s). V aplikaci „Smart Life” vyberte “Přidat zařizenı”, zadajte heslo Wi-Fi a čekajte na spojenı. Na displeji: PASS (úspch) nebo FAIL (chyba).	9/10. Controle por aplicaço (Wi-Fi) Com o dispositivo desligado manter [FUNÇÃO] 1–3 s → modo de emparelhamento (100 s). Na app “Smart Life” selecionar “Adicionar dispositivo”, introduzir a senha Wi-Fi e aguardar ligaço. No ecr: PASS (sucesso) ou FAIL (erro).	9/10. Vezérs alkalmazással (Wi-Fi) Kikapcsolva tartsa [FUNKCIO] 1–3 s → párosítási mód (100 s). In alkalmazás „Smart Life” mvezsben vlassza az “Eszköz hozzadsa” lehetsget, írja be a Wi-Fi jelszt és vrjon a csatlakozsra. Kijelz: PASS (siker) vagy FAIL (hiba).	9/10. Control prin aplicație (Wi-Fi) Cnd este oprit mențineți [FUNCȚIE] 1–3 s → modul de Imperchere (100 s). În aplicația „Smart Life” selectați “Adaug dispozitiv”, introduceți parola Wi-Fi și așteptați conectarea. Pe ecran: PASS (reușit) sau FAIL (eșuat).
11. Servisnı nastavenı – kompenzace teploty (–5°C až +5°C, vıchozí –2°C) Vypnuto podrte [FUNKCE] 1–10 s → [PLUS] / [MINUS] nastavı → [FUNKCE] uložit.	11. Definiço de serviço – compensaço de temperatura (–5°C a +5°C, padro –2°C) Com o dispositivo desligado manter [FUNÇÃO] 1–10 s → [PLUS]/[MINUS] definir → [FUNKÇÃO] guardar.	11. Szervız beállítás – hőmérséklet-kompenzcio (–5°C-t +5°C-ig, alapértelmezett –2°C) Kikapcsolva tartsa [FUNKCIO] 1–10 s → [PLUSZ]/[MINUSZ] beállítás → [FUNKCIO] mentés.	11. Setri service – compensare temperatur (–5°C pn la +5°C, implicit –2°C) Cnd este oprit mențineți [FUNCȚIE] 1–10 s → [PLUS]/[MINUS] setați → [FUNCȚIE] salvați.
12. Obnovenı tovrnıho nastavenı Zapnuto podrte [ZAPNUTI] 1–10 s. Po testu displej nvk k vıchozım hodnot: teplota 50°C, čas 2 h, hodiny 12:00, yđdenı 1 (po), program 5:00–23:59, kompenzace –2°C.	12. Reposiço de fbrica Com o dispositivo ligado manter [ENERGIA] 1–10 s. Após o teste de erro o dispositivo volta aos valores padro: temperatura 50°C, tempo 2 h, relgio 12:00, semana 1 (seg), programa 5:00–23:59, compensaço –2°C.	12. Gyrı visszaállítás Bekapcsolva tartsa [BEKAPCSOLÁS] 1–10 s. Kpervıyests utn visszaazul alaprtelkezte: hőmérséklet 50°C, id 2 óra, ra 12:00, hét 1 (htf), program 5:00–23:59, kompenzcio –2°C.	12. Resetare la valorile din fabric Cnd este pornit mențineți [ALIMENTARE] 1–10 s. Dup testul ecranului, dispozitivul revine la valorile implicite: temperatur 50°C, timp 2 h, ceas 12:00, sptmna 1 (lun), program 5:00–23:59, compensare –2°C.

[EL]	[SK]	[UK]	[HR]
<p>[ΠΡΟΦΟΡΑΣΙΑ] – επάνω αριστερή γωνία [ΛΕΙΤΟΥΡΓΙΑ] – κάτω αριστερή γωνία [PLUS] – επάνω δεξιά γωνία [MINUS] – κάτω δεξιά γωνία</p> <p>Οδηγίες χρήσης βήμα προς βήμα</p> <p>1. Ενσωμάτωση / απενσωμάτωση 1.1 Σύνομο πάτημα [ΠΡΟΦΟΡΑΣΙΑ] → η συσκευή ενεργοποιείται (η οθόνη δείχνει την ώρα). 1.2 Επανακινηματότητα πάτημα [ΠΡΟΦΟΡΑΣΙΑ] → η συσκευή απενσωματώνεται (η ώρα παραμένει ορατή).</p> <p>2. Ελεύθερη λειτουργία (χειροκίνητη ρύθμιση 30~70°C) 2.1 Εισόδος: πατήστε [ΛΕΙΤΟΥΡΓΙΑ] μέχρι να εμφανιστεί η ελεύθερη λειτουργία. 2.2 Ρύθμιση θερμοκρασίας: [PLUS] ή [MINUS] = αλλαγή ανά 1°C. Κράτημα 1~3 s = ρύθμιση κύλιου. 2.3 Εξόδος: πατήστε [ΛΕΙΤΟΥΡΓΙΑ].</p> <p>3. Λειτουργία χρονοδιακόπτη (65°C, 30 λεπτά ~ 8 ώρες) 3.1 Εισόδος: πατήστε [ΛΕΙΤΟΥΡΓΙΑ] για να μεταβείτε από την ελεύθερη λειτουργία στη λειτουργία χρονοδιακόπτη. 3.2 Ρύθμιση χρόνου: [PLUS]/[MINUS] = βήματα 30 λεπτών (0.30~8.00). Κράτημα 1~1 s = ταχύτητα ρύθμισης. 3.3 Μετά το καθορισμένο διάστημα η συσκευή μεταβαίνει αυτόματα σε αναμονή. 3.4 Εξόδος: [ΛΕΙΤΟΥΡΓΙΑ].</p> <p>4. Σταθερή θερμοκρασία (50°C) 4.1 Εισόδος: [ΛΕΙΤΟΥΡΓΙΑ] → σταθερή θερμοκρασία. 4.2 Η θερμοκρασία είναι σταθερά 50°C (δεν αλλάζει). 4.3 Εξόδος: [ΛΕΙΤΟΥΡΓΙΑ].</p> <p>5. Λειτουργία προγράμματος (εβδομαδιαίο πρόγραμμα) – προεπιλογή Δευ-Κυρ, Θέρμανση 5.00~23.59 Α) Ρύθμιση ώρας/πρόγραμμα: κρατήστε [ΛΕΙΤΟΥΡΓΙΑ] 1~3 s → οι ώρες αναβοσβήνουν → [PLUS]/[MINUS] ρυθμίστε ώρες → [ΛΕΙΤΟΥΡΓΙΑ] → λεπτά → [PLUS]/[MINUS] ρυθμίστε λεπτά → [ΛΕΙΤΟΥΡΓΙΑ] → ημέρα εβδομάδας (1=Δευ ... 7=Κυρ) → [PLUS]/[MINUS] επιλέξτε ημέρα → [ΛΕΙΤΟΥΡΓΙΑ] επιβεβαιώστε. Β) Προβολή προγράμματος: σύντομο [ΛΕΙΤΟΥΡΓΙΑ] → κλίση μετρώ. Χρονογραμμή 24 h: φησιμεμένο = θέρμανση, κενό = απενσωμάτωση. C) Επεξεργασία προγράμματος: σε προβολή ημέρας κρατήστε [ΛΕΙΤΟΥΡΓΙΑ] 1~3 s → επεξεργασία. [PLUS] = θέρμανση ON, [MINUS] = OFF. Κάθε πάτημα προχωρά 1 h. [ΛΕΙΤΟΥΡΓΙΑ] = αποθήκευση και συνέχιση. Καμία ενέργεια 30 s = αυτόματη αποθήκευση και εξόδος.</p> <p>6/7/8. Παύσιμη κλειδίωμα Κρατήστε [PLUS]/[MINUS] μαζί 1~3 s → κλειδίωμα ενεργό. Επισυναδέτε 3 s → κλειδίωμα ανενεργό.</p> <p>9/10. Έλεγχος μέσω εφαρμογής (Wi-Fi) Σε απενσωματωμένη κατάσταση κρατήστε [ΛΕΙΤΟΥΡΓΙΑ] 1~3 s → λειτουργία ζεύξης [100 s]. Στην εφαρμογή "Smart Life" επιλέξτε "Προσθήκη συσκευής": εισαγάγετε κωδικό Wi-Fi και παύσιμη σύνδεση. Στην οθόνη: PASS (επιτυχία) ή FAIL (απέτυχη).</p> <p>11. Ρυθμίσεις service – αντιστάθμιση θερμοκρασίας (-5°C έως +5°C, προεπιλογή -2°C) Σε απενσωματωμένη κατάσταση [ΛΕΙΤΟΥΡΓΙΑ] 1~10 s → [PLUS]/[MINUS] ρυθμίστε → [ΛΕΙΤΟΥΡΓΙΑ] αποθήκευση.</p> <p>12. Επαναφορά εργοστασιακών ρυθμίσεων Σε λειτουργία [ΛΕΙΤΟΥΡΓΙΑ] 1~10 s. Μετά τον έλεγχο οθόνης επιστροφή στις προεπιλεγμένες θερμοκρασία 50°C, χρόνος 2 h, ώρα 12:00, εβδομάδα 1 (Δευτέρα), πρόγραμμα 5.00~23.59, αντιστάθμιση -2°C.</p>	<p>[NAPĀJANIE] – ľavý horný roh [FUNKCIA] – ľavý dolný roh [PLUS] – ľavý horný roh [MINUS] – ľavý dolný roh</p> <p>Návod na obsluhu krok za krokom</p> <p>1. Zapnutie / vypnutie 1.1 Krátke stlačenie [NAPĀJANIE] → zariadenie sa zapne (displej ukáže čas). 1.2 Opätovné stlačenie [NAPĀJANIE] → zariadenie sa vypne (čas zostáva viditeľný).</p> <p>2. Voľný režim (manuálne nastavenie 30~70°C) 2.1 Vstup: stlačte [FUNKCIA], kým sa nezobrazí voľný režim. 2.2 Nastavenie teploty: [PLUS] alebo [MINUS] = zmena po 1°C. Podržanie 1~3 s = rýchle rotovanie. 2.3 Ukončenie: stlačte [FUNKCIA].</p> <p>3. Časový režim (65°C, 30 min – 8 h) 3.1 Vstup: stlačte [FUNKCIA] prechod z voľného režimu do časového. 3.2 Nastavenie času: [PLUS]/[MINUS] = zmena po 30 min (0.30~8.00). Podržanie 1~1 s = rýchlejšie nastavenie. 3.3 Po úplnom nastavení času zariadenie automaticky prejde do pohotovostného režimu. 3.4 Ukončenie: [FUNKCIA].</p> <p>4. Režim stálej teploty (50°C) 4.1 Vstup: [FUNKCIA] → stála teplota. 4.2 Teplota je pevne nastavená na 50°C (nemôže meniť). 4.3 Ukončenie: [FUNKCIA].</p> <p>5. Programový režim (týždenný program) – predvolené po-ne, kúrenie 5.00~23.59 4.1 Nastavenie hodín/dňa: podržte [FUNKCIA] 1~3 s → hodiny blikajú → [PLUS]/[MINUS] nastavte hodiny → [FUNKCIA] → minúty → [PLUS]/[MINUS] nastavte minúty → [FUNKCIA] → deň v týždni (1=po, ... 7=ne) → [PLUS]/[MINUS] vyberte deň → [FUNKCIA] potvrdenie. B) Náhľad programu: krátke [FUNKCIA] → listovanie dní. Časová os 24 h: sviečice = kúrenie, prázdne = vypnuté. C) Úprava programu: v dennom náhľade podržte [FUNKCIA] 1~3 s → úprava. [PLUS] = kúrenie ZAP, [MINUS] = VYP. Každé stlačenie posunie o 1 h dopredu. [FUNKCIA] = uložť a pokračovať. Bez akcie 30 s = automatické uloženie a ukončenie.</p> <p>6/7/8. Detský zámok Podržte [PLUS]/[MINUS] spolu 1~3 s → zámok aktívny. Opakujte 3 s → zámok vypnúť.</p> <p>9/10. Ovládanie cez aplikáciu (Wi-Fi) Vypnuté podržte [FUNKCIA] 1~3 s → režim párovania (100 s). V aplikácii "Smart Life" zvolte "Pridať zariadenie", zadajte heslo Wi-Fi a čakajte na pripojenie. Na displeji: PASS (úspech) alebo FAIL (chyba).</p> <p>11. Servisné nastavenia – kompenzácia teploty (-5°C až +5°C, predvolené -2°C) Vypnuté podržte [FUNKCIA] 1~10 s → [PLUS]/[MINUS] nastavte → [FUNKCIA] uložť.</p> <p>12. Obnovenie výrobných nastavení Zadržte podržte [NAPĀJANIE] 1~10 s. Po teste displeja návrat k predvoleným hodnotám: teplota 50°C, čas 2 h, hodiny 12:00, týždeň 1 (po), program 5.00~23.59, kompenzácia -2°C.</p>	<p>[ЖИВЛЕННЯ] – верхній лівий кут [ФУНКЦІЯ] – нижній лівий кут [PLUS] – верхній правий кут [MINUS] – нижній правий кут</p> <p>Інструкція з використання крок за кроком</p> <p>1. Увімкнення / вимкнення 1.1 Коротке натискання [ЖИВЛЕННЯ] → пристрій вмикється (на екрані показується час). 1.2 Повторне натискання [ЖИВЛЕННЯ] → пристрій вимикається (час залишається видимим).</p> <p>2. Вільний режим (ручне налаштування 30~70°C) 2.1 Вхід: натисайте [ФУНКЦІЯ], доки не з'явиться вільний режим. 2.2 Налаштування температури: [PLUS] або [MINUS] = зміна на 1°C. Утримання 1~3 с = швидке прокручування. 2.3 Вихід: натисніть [ФУНКЦІЯ].</p> <p>3. Режим таймера (65°C, 30 хв – 8 год) 3.1 Вхід: натисніть [ФУНКЦІЯ], щоб перейти з вільного режиму до таймера. 3.2 Налаштування часу: [PLUS]/[MINUS] = крок 30 хв (0.30~8.00). Утримання 1~1 с = швидше налаштування. 3.3 Після закінчення встановленого часу пристрій автоматично переходить у режим очікування. 3.4 Вихід: [ФУНКЦІЯ].</p> <p>4. Режим сталого температури (50°C) 4.1 Вхід: [ФУНКЦІЯ] → стала температура. 4.2 Температура зафіксована на 50°C (не змінюється). 4.3 Вихід: [ФУНКЦІЯ].</p> <p>5. Режим розкладу (тижневий програма) – за замовчуванням пн-нд, нагрів 5.00~23.59 A) Налаштування годинника: утримуйте [ФУНКЦІЯ] 1~3 с → години блимають → [PLUS]/[MINUS] встановіть години → [ФУНКЦІЯ] → хвилини → [PLUS]/[MINUS] встановіть хвилини → [ФУНКЦІЯ] → день тижня (1=пн ... 7=нд) → [PLUS]/[MINUS] оберіть день → [ФУНКЦІЯ] підтвердження. B) Перегляд програми: коротке [ФУНКЦІЯ] → перегортання днів. Шкала часу 24 год: підсвічене = нагрів, порожнє = вимкнено. C) Редагування програми: у перегляді дня утримуйте [ФУНКЦІЯ] 1~3 с → редагування. [PLUS] = нагрів ВБИК, [MINUS] = ВИМК. Кожен натискання = +1 год. [ФУНКЦІЯ] = зберегти і далі. Відсутність дій 30 с = автозбереження і вихід.</p> <p>6/7/8. Батьківське блокування Утримуйте [PLUS]/[MINUS] разом 1~3 с → блокування активне. Повторіть 3 с → блокування знале.</p> <p>9/10. Керування через додаток (Wi-Fi) У вимкненому стані утримуйте [ФУНКЦІЯ] 1~3 с → режим сполучення (100 с). У додатку "Smart Life" виберіть "Додати пристрій", введіть пароль Wi-Fi та дочекайтеся з'єднання. На екрані: PASS (успіх) або FAIL (помилка).</p> <p>11. Сервісні налаштування – компенсація температури (-5°C до +5°C, стандарт -2°C) У вимкненому стані утримуйте [ФУНКЦІЯ] 1~10 с → [PLUS]/[MINUS] налаштуйте → [ФУНКЦІЯ] збереження.</p> <p>12. Скидання до заводських налаштувань У вимкненому стані утримуйте [ЖИВЛЕННЯ] 1~10 с. Після тесту екрана пристрій повертається до стандартних значень: температура 50°C, час 2 год, годинник 12:00, тиждень 1 (пн), програма 5.00~23.59, компенсація -2°C.</p>	<p>[UKLJUČIVANJE] – gornji lijevi kut [FUNKCIJA] – donji lijevi kut [PLUS] – gornji desni kut [MINUS] – donji desni kut</p> <p>Upute za uporabu korak po korak</p> <p>1. Uključivanje / isključivanje 1.1 Kratki pritisak [UKLJUČIVANJE] → uređaj se uključuje (zaslon prikazuje vrijeme). 1.2 Ponovni pritisak [UKLJUČIVANJE] → uređaj se isključuje (vrijeme ostaje vidljivo).</p> <p>2. Slobodni način rada (ručno podešavanje 30~70°C) 2.1 Ulaz: pritisakite [FUNKCIJA] dok se ne pojavi slobodni način rada. 2.2 Podešavanje temperature: [PLUS] ili [MINUS] = promjena za 1°C. Držanje 1~3 s = brzo pomicanje. 2.3 Izlaz: pritisnite [FUNKCIJA].</p> <p>3. Način s timerom (65°C, 30 min – 8 h) 3.1 Ulaz: pritisnite [FUNKCIJA] za prelazak iz slobodnog načina u timer. 3.2 Podešavanje vremena: [PLUS]/[MINUS] = promjena u koracima od 30 min (0.30~8.00). Držanje 1~1 s = brže podešavanje. 3.3 Nakon isteka zadano vrijeme uređaj automatski prelazi u stanje pripravnosti. 3.4 Izlaz: [FUNKCIJA].</p> <p>4. Način stalne temperature (50°C) 4.1 Ulaz: [FUNKCIJA] → stalna temperatura. 4.2 Temperatura je fiksirana na 50°C (nije promjenjiva). 4.3 Izlaz: [FUNKCIJA].</p> <p>5. Programirani način (tjedni program) – zadano pon-ned, grijanje 5.00~23.59 A) Podešavanje sata/dana: držite [FUNKCIJA] 1~3 s → sati trepere → [PLUS]/[MINUS] postavite sate → [FUNKCIJA] → minute → [PLUS]/[MINUS] postavite minute → [FUNKCIJA] → dan u tjednu (1=pon ... 7=ned) → [PLUS]/[MINUS] odaberite dan → [FUNKCIJA] potvrdi. B) Pregled programa: kratki [FUNKCIJA] → listanje dana. Vremenska linija 24 h: svjetli segment = grijanje, prazan = isključeno. C) Uređivanje programa: u prikazu dana držite [FUNKCIJA] 1~3 s → uređivanje. [PLUS] = grijanje UKLJ, [MINUS] = ISKLJ. Svaki pritisak pomiče za 1 h. [FUNKCIJA] = spremi i dalje. Bez akcije 30 s = automatsko spremanje i izlaz.</p> <p>6/7/8. Dječja blokada Držite [PLUS]/[MINUS] zajedno 1~3 s → blokada aktivna. Ponovite 3 s → blokada isključena.</p> <p>9/10. Upravljanje putem aplikacije (Wi-Fi) U isključenom stanju držite [FUNKCIJA] 1~3 s → način uparivanja (100 s). U aplikaciji "Smart Life" odaberite "Dodaj uređaj", unesite lozinku za Wi-Fi i pričekajte povezivanje. Na zaslonu: PASS (uspjeh) ili FAIL (pogreška).</p> <p>11. Servisne postavke – kompenzacija temperature (-5°C do +5°C, zadano -2°C) U isključenom stanju držite [FUNKCIJA] 1~10 s → [PLUS]/[MINUS] postavite → [FUNKCIJA] spremi.</p> <p>12. Vraćanje na tvorničke postavke U uključenom stanju držite [UKLJUČIVANJE] 1~10 s. Nakon testa zaslon uređaja se vraća na zadane vrijednosti: temperatura 50°C, vrijeme 2 h, sat 12:00, tjedan 1 (pon), program 5.00~23.59, kompenzacija -2°C.</p>

[LT]	[BG]	[SL]	[LV]
[MAITINIMAS] – viršūtinis kainysis kampas [FUNKCIJA] – apatinis kainysis kampas [PLUS] – viršūtinis dešinysis kampas [MINUS] – apatinis dešinysis kampas	[ЗАХРАНВАНЕ] – горен лив ъгъл [ФУНКЦИЯ] – долен лив ъгъл [PLUS] – горен десен ъгъл [MINUS] – долен десен ъгъл	[НАПАЈАЊЕ] – згорњи леви кот [FUNKCIJA] – spodnji леви кот [PLUS] – згорњи десни кот [MINUS] – spodnji десни кот	[BAROŠANA] – augšējais kreislais stūris [FUNKCIJA] – apakšējais kreislais stūris [PLUS] – augšējais labais stūris [MINUS] – apakšējais labais stūris
Naudojimo instrukcija žingsnis po žingsnio	Инструкции за работа стълка по стълка	Navodila za uporabo korak za korakom	Lietošanas instrukcija soli po solim
1. Įjungimas / išjungimas 1.1 Trumpas [MAITINIMAS] paspaudimas → įrenginys išjungia (ekrane rodoma laikas). 1.2 Pakartotinis [MAITINIMAS] paspaudimas → įrenginys išjungia (laikas lieka matomas).	1. Включване / изключване 1.1 Кратко натискане на [ЗАХРАНВАНЕ] → устройството се включва (екранът показва часа). 1.2 Повторно натискане на [ЗАХРАНВАНЕ] → устройството се изключва (часът остава видим).	1. Vklp / izklp 1.1 Kratek pritisk na [NAPAJANJE] → naprava se vklopi (zaslon pokaže čas). 1.2 Ponovni pritisk na [NAPAJANJE] → naprava se izklopi (čas ostane viden).	1. Ieslēgšana / izslēgšana 1.1 Ies [BAROŠANA] pieskāriens → ierīce ieslēdzas (ekrānā redzams laiks). 1.2 Vēlreiz nospiežot [BAROŠANA] → ierīce izslēdzas (laiks paliek redzams).
2. Laisvas režīmas (rankinis nustatymas 30–70°C) 2.1 Įėjimas: spauskite [FUNKCIJA], kol pasirodys laisvas režimas. 2.2 Temperatūros nustatymas: [PLUS] arba \ [MINUS] = pakeičia po 1°C. Laikymas 1–3 s = greitas slinkimas. 2.3 Išėjimas: spauskite [FUNKCIJA].	2. Свободен режим (ръчно задаване 30–70°C) 2.1 Ввод: натиснете [ФУНКЦИЯ], докато се появи свободен режим. 2.2 Настройка на температурата: [PLUS] или [MINUS] = промяна с 1°C. Задръжане 1–3 s = бързо преврътане. 2.3 Изход: натиснете [ФУНКЦИЯ].	2. Prost način (ročna nastavitve 30–70°C) 2.1 Vstop: pritisnite [FUNKCIJA], dokler se ne prikaže prost način. 2.2 Nastavitve temperature: [PLUS] ali \ [MINUS] = sprememba za 1°C. Držite 1–3 s = hitro pomikanje. 2.3 Izhod: pritisnite [FUNKCIJA].	2. Brīvais režīms (manuāla iestatīšana 30–70°C) 2.1 Ierīce: spiediet [FUNKCIJA], līdz parādās brīvais režīms. 2.2 Temperatūras iestatīšana: [PLUS] vai [MINUS] = maina par 1°C. Turēt 1–3 s = ātra ritināšana. 2.3 Izeja: spiediet [FUNKCIJA].
3. Laikmācīs režīmas (65°C, 30 min – 8 val) 3.1 Įėjimas: spauskite [FUNKCIJA], kad parerūtinėtė iš laisvo į laikmatį. 3.2 Laiko nustatymas: [PLUS]/[MINUS] = pakeičia 30 min žingsniais (0:30–8:00). Laikymas 1–1 s = greitis nustatymas. 3.3 Pasibaigus nustatymo laikui įrenginys automatiškai pereina į budėjimo režimą. 3.4 Išėjimas: spauskite [FUNKCIJA].	3. Таймер режими (65°C, 30 min – 8 ч) 3.1 Ввод: натиснете [ФУНКЦИЯ], за да преминете от свободен към таймер режим. 3.2 Настройка на време: [PLUS]/[MINUS] = стъпки от 30 мин (0:30–8:00). Задръжане 1–1 s = по-бърза настройка. 3.3 След изтичане на зададеното време устройството автоматично преминава в режим на готовност. 3.4 Изход: [ФУНКЦИЯ].	3. Časovni način (65°C, 30 min – 8 h) 3.1 Vstop: pritisnite [FUNKCIJA], da preklopite iz prostega v časovni način. 3.2 Nastavitve časa: [PLUS]/[MINUS] = sprememba v korakih po 30 min (0:30–8:00). Držite 1–1 s = hitra nastavitve. 3.3 Po preteku nastavljenega časa naprava samodejno preide v stanje pripravljenosti. 3.4 Izhod: [FUNKCIJA].	3. Taimeris (65°C, 30 min – 8 h) 3.1 Ierīce: spiediet [FUNKCIJA], lai pārietu no brīva režīma uz taimeru. 3.2 Laika iestatīšana: [PLUS]/[MINUS] = maina ik pa 30 min (0:30–8:00). Turēt 1–1 s = ātra iestatīšana. 3.3 Pēc noteiktā laika ierīce automātiski pāriet gaidīšanas režīmā. 3.4 Izeja: [FUNKCIJA].
4. Pastovūs temperatūros režīmas (50°C) 4.1 Įėjimas: [FUNKCIJA] → pastovl temperatūra. 4.2 Temperatūra nustatyta 50°C (negali būti keičiama). 4.3 Išėjimas: [FUNKCIJA].	4. Режим постоянна температура (50°C) 4.1 Ввод: [ФУНКЦИЯ] → постоянна температура. 4.2 Температурата е фиксирана на 50°C (не се променя). 4.3 Изход: [ФУНКЦИЯ].	4. Način stalne temperature (50°C) 4.1 Vstop: [FUNKCIJA] → stalna temperatura. 4.2 Temperatura je stalno nastavljena na 50°C (ni mogoče spreminjati). 4.3 Izhod: [FUNKCIJA].	4. Pastāvīgs temperatūras režīms (50°C) 4.1 Ierīce: [FUNKCIJA] → pastāvīga temperatūra. 4.2 Temperatūra fiksēta 50°C (nevar mainīt). 4.3 Izeja: [FUNKCIJA].
5. Programos režimas (savaitinė programa) – numatyta pirm-sek. šildymas 5:00–23:59 A) Laikrodžio/dienos nustatymas: laikykite \ [FUNKCIJA] 1–3 s → valandos mirksi → [PLUS]/[MINUS] nustatyti valandas → [FUNKCIJA] → minutės → [PLUS]/[MINUS] nustatyti minutes → [FUNKCIJA] → savaitės diena (1–pirm ... 7-sek) → [PLUS]/[MINUS] pasirinkti dieną → \ [FUNKCIJA] patvirtinti. B) Programos peržiūra: trumpas [FUNKCIJA] → smilkt dienas. Laiko juosta 24 h: apšviesta = šildymas, tuščia = išjungta. C) Programos redagavimas: dienos peržiūroje laikykite [FUNKCIJA] 1–3 s → redagavimas. \ [PLUS] = šildymas \ [MINUS] = išj. Kiekvienas paspaudimas = +1 val. [FUNKCIJA] = išsaugoti ir toliau. Jokio veiksmo 30 s = automatinis išsaugojimas ir išėjimas.	5. Programos režimas (savaitinė programa) – numatyta pirm-sek. šildymas 5:00–23:59 A) Laikrodžio/dienos nustatymas: laikykite \ [FUNKCIJA] 1–3 s → valandos mirksi → [PLUS]/[MINUS] nustatyti valandas → [FUNKCIJA] → minutės → [PLUS]/[MINUS] nustatyti minutes → [FUNKCIJA] → savaitės diena (1–pirm ... 7-sek) → [PLUS]/[MINUS] pasirinkti dieną → \ [FUNKCIJA] patvirtinti. B) Programos peržiūra: trumpas [FUNKCIJA] → smilkt dienas. Laiko juosta 24 h: apšviesta = šildymas, tuščia = išjungta. C) Programos redagavimas: dienos peržiūroje laikykite [FUNKCIJA] 1–3 s → redagavimas. \ [PLUS] = šildymas \ [MINUS] = išj. Kiekvienas paspaudimas = +1 val. [FUNKCIJA] = išsaugoti ir toliau. Jokio veiksmo 30 s = automatinis išsaugojimas ir išėjimas.	5. Programski način (tedenski program) – privzeto ron-need, greje 5:00–23:59 A) Nastavitve ure/dneva: držite [FUNKCIJA] 1–3 s → ure utripajo → [PLUS]/[MINUS] nastavitve ure → [FUNKCIJA] → minute → [PLUS]/[MINUS] nastavitve minute → [FUNKCIJA] → dan v tednu (1–pon ... 7–ned) → [PLUS]/[MINUS] izberite dan → [FUNKCIJA] potrdi. B) Pregled programa: kratek [FUNKCIJA] → pomikanje po dnevih. Časovna linija 24 h: osvetljeno = greje, prazno = izklopljeno. C) Urejanje programa: v dnevnem pregledu držite [FUNKCIJA] 1–3 s → urejanje. [PLUS] = greje VKL, [MINUS] = IZK. Vsak pritisk = +1 h. \ [FUNKCIJA] = shrani in nadalaj. Brez dejanja 30 s = samodejna shramba in izhod.	5. Programmas režīms (nedēļas programma) – pēc noklusējuma pirm-sek. apkure 5:00–23:59 A) Pukštēdīnas iestatīšana: turiet [FUNKCIJA] 1–3 s → mirgo stundas → [PLUS]/[MINUS] iestatiet stundas → [FUNKCIJA] → minūtes → \ [PLUS]/[MINUS] iestatiet minūtes → [FUNKCIJA] → nedēļas diena (1–pirm ... 7-sek) → [PLUS]/[MINUS] izvēlieties dienu → [FUNKCIJA] apstiprina. B) Programmas skatīšana: [FUNKCIJA] → ritināt dienas. Laika līnija 24 h: izgaismots = apkure, tukšs = izslēgts. C) Programmas rediģēšana: dienas skatīt turiet \ [FUNKCIJA] 1–3 s → rediģēšana. [PLUS] = apkure IESL, [MINUS] = IZSL. Katrs pieskāriens +1 h. \ [FUNKCIJA] = saglabāt un turpināt. Nav darbību 30 s = automātiska saglabāšana un iziešana.
6/7/8. Vaikų užraktas Laikykite [PLUS]/[MINUS] kartu 1–3 s → užraktas įjungtas. Pakartokite 3 s → užraktas išjungtas.	6/7/8. Родителски контрол Задръжте [PLUS]/[MINUS] заедно 1–3 s → блокировката активна. Повторете 3 s → блокировката изключена.	6/7/8. Otroška zaščita Držite [PLUS]/[MINUS] skupaj 1–3 s → zaščita aktivna. Ponovite 3 s → zaščita izklopljena.	6/7/8. Bērnu bloķēšana Turiet [PLUS]/[MINUS] kopā 1–3 s → bloķēšana aktīva. Atkārtotiet 3 s → bloķēšana atcelta.
9/10. Valdymas per programėlę (Wi-Fi) Įjungus laikykite [FUNKCIJA] 1–3 s → poravimo režīmas (100 s). Programėlėje „Smart Life“ pasirinkite „Pridėti įrenginį“, įveskite Wi-Fi slaptažodį ir laukite ryškio. Ekranas: PASS (sėkmė) arba FAIL (kaida).	9/10. Управление чрез приложение (Wi-Fi) При изключено състояние задръжте [ФУНКЦИЯ] 1–3 s – режим на सदване (100 с). В приложението „Smart Life“ изберете „Добавяне на устройство“, въведете Wi-Fi парола и изчакайте връската. На екрана: PASS (успех) или FAIL (грешка).	9/10. Upravljanje prek aplikacije (Wi-Fi) Ko je izklopljeno držite [FUNKCIJA] 1–3 s → način seznanitve (100 s). V aplikaciji »Smart Life« izberite »Dodaj napravo«, vnesite geslo za Wi-Fi in počakajte na povezavo. Na zaslonu: PASS (uspeh) ali FAIL (napaka).	9/10. Vadība ar lietotni (Wi-Fi) Izslēdzot stāvoklī turiet [FUNKCIJA] 1–3 s → savienošanas režīms (100 s). Lietotnē „Smart Life“ izvēlieties „Pievienot ierīci“, ievadiet Wi-Fi paroli un gaidiet savienojumu. Ekrānā: PASS (veiksmīgi) vai FAIL (kļūda).
11. Serviso nustatymai – temperatūros kompensacija (–5°C iki +5°C, numatyta –2°C) Išjungus laikykite [FUNKCIJA] 1–10 s → \ [PLUS]/[MINUS] nustatyti → [FUNKCIJA] išsaugoti.	11. Сервисни настройки – компенсация на температура (–5°C до +5°C, по подразбиране –2°C) При изключено състояние задръжте \ [ФУНКЦИЯ] 1–10 s → [PLUS]/[MINUS] настройте → [ФУНКЦИЯ] заплава.	11. Servisne nastavitve – kompensacija temperatuře (–5°C do +5°C, privzeto –2°C) Ko je izklopljeno držite [FUNKCIJA] 1–10 s → \ [PLUS]/[MINUS] nastavitve → [FUNKCIJA] shrani.	11. Servisa iestatījumi – temperatūras kompensācija (–5°C līdz +5°C, noklusējums –2°C) Izslēdzot stāvoklī turiet [FUNKCIJA] 1–10 s → \ [PLUS]/[MINUS] iestatiet → [FUNKCIJA] saglabā.
12. Atstatymas į gamyklinius nustatymus (jungus laikykite [MAITINIMAS]) 1–10 s. Po ekrano testo įrenginys grįžta į numatytas reikšmes: temperatūra 50°C, laikas 2 val, laikrodis 12:00, savaitė 1 (pirm), programa 5:00–23:59, kompensacija –2°C.	12. Възстановяване на фабрични настройки При включено състояние задръжте \ [ЗАХРАНВАНЕ] 1–10 s. След тест на екрана устройството се връща към стандартните стойности: температура 50°C, време 2 ч, часовник 12:00, седмица 1 (пн), програма 5:00–23:59, компенсация –2°C.	12. Ponastavitve na tovarniški nastavitve Ko je vklopljeno držite [NAPAJANJE] 1–10 s. Po testu zaslon se naprava vrne na privzete vrednosti: temperatura 50°C, čas 2 h, ura 12:00, teden 1 (pon), program 5:00–23:59, kompensacija –2°C.	12. Atjaunošana uz rūpnieciski iestatītiem lietošajai stāvoklī turiet [BAROŠANA] 1–10 s. Pēc ekrāna testa ierīce atgriežas noklusējuma reikšmēm: temperatūra 50°C, laiks 2 h, pulksteinis 12:00, nedēļa 1 (pirm), programma 5:00–23:59, kompensācija –2°C.

[ET]	[SR]	[IS]	[SQ]
<p>[TOIDE] – ülemine vasak nurk [FUNKTSIOON] – alumine vasak nurk [PLUS] – ülemine parem nurk [MINUS] – alumine parem nurk</p> <p>Kasutusjuhend samm-sammult</p> <p>1. Sisselülitamine / väljalülitamine 1.1 Lühike vajutus [TOIDE] → seade lülitub sisse (kraani kuvatakse kellaage). 1.2 Uuesti vajutades [TOIDE] → seade lülitub välja (kellaage jätab nähtavaks).</p> <p>2. Vaba režiim (käitsi seadistus 30–70°C) 2.1 Sisenemine: vajutage [FUNKTSIOON], kuni ilmub vaba režiim. 2.2 Temperatuuri seadistamine: [PLUS] või [MINUS] = muutus 1°C võrra. Hoidmine 1–3 s = kiire kerimine. 2.3 Väljumine: vajutage [FUNKTSIOON].</p> <p>3. Tajmeri režiim (65°C, 30 min – 8 h) 3.1 Sisenemine: vajutage [FUNKTSIOON], et minna vabast režiimist tajmerile. 3.2 Aja seadistamine: [PLUS]/[MINUS] = muutus 30-minutilise sammuga (0,30–8,00). Hoidmine 1–1 s = kiirem seadistamine. 3.3 Määratud aja möödumisel lülitub seade automaatselt ooterežiimi. 3.4 Väljumine: [FUNKTSIOON].</p> <p>4. Püsiva temperatuuri režiim (50°C) 4.1 Sisenemine: [FUNKTSIOON] → püsiv temperatuur. 4.2 Temperatuur on fikseeritud 50°C (ei saa muuta). 4.3 Väljumine: [FUNKTSIOON].</p> <p>5. Programmi režiim (nädalaprogramm) – vaikimisi es-püh, kütmine 5,00–23,59 A) Kella/päeva seadistus: hoidke [FUNKTSIOON] 1–3 s → tunnid vilguvad → [PLUS]/[MINUS] seadke tunnid → [FUNKTSIOON] → minutilise → [PLUS]/[MINUS] seadke minutilise → [FUNKTSIOON] → nädalapäev (1=es ... 7=püh) → [PLUS]/[MINUS] vajuge päev → [FUNKTSIOON] kinnitage. B) Programmi vaatamine: lühike [FUNKTSIOON] → päevasi sirvimine. Ajaloon 24 h: valgustatud = kütmine, tili = väljas. C) Programmi muutmise: päeavaates hoidke [FUNKTSIOON] 1–3 s → muutmise. [PLUS] = kütmine SEES, [MINUS] = VÄLJAS. Iga vajutus +1 h. [FUNKTSIOON] = salvesta ja edasi. Ei mingit tegevust 30 s = automaatselt salvestus ja väljumine.</p> <p>6/7/8. Lapselukk Hoidke [PLUS]/[MINUS] koos 1–3 s → lukk aktiveeritakse. Korra 3 s → lukk välja.</p> <p>9/10. Juhtimine rakenduse kaudu (Wi-Fi) Väljalülitatud olekus hoidke [FUNKTSIOON] 1–3 s → sidumise režiim (100 s). Rakendusese „Smart Life“ valige „Lisa seade“, sisestage Wi-Fi parool ja oodake ühendust. Kraanari: PASS (onnestus) või FAIL (viga).</p> <p>11. Hooldusmenüü – temperatuuri kompensatsioon (–5°C kuni +5°C, vaikimisi –2°C) Väljalülitatud olekus hoidke [FUNKTSIOON] 1–10 s → [PLUS]/[MINUS] seadke → [FUNKTSIOON] salvesta.</p> <p>12. Tehase seadete taastamine Sisselülitatud olekus hoidke [TOIDE] 1–10 s. Pärast kraani testi taastavad valikeseaded: temperatuur 50°C, aeg 2 h, kell 12:00, nädal 1 (esmaspäev), programmeerimine 5:00–23:59, kompensatsioon –2°C.</p>	<p>[UKLUJUVANJE] – gornji levi ugao [FUNKCIJA] – donji levi ugao [PLUS] – gornji desni ugao [MINUS] – donji desni ugao</p> <p>Upuststvo za upotrebu korak po korak</p> <p>1. Uklučivanje / isključivanje 1.1 Kratko pritisnite [UKLUJUVANJE] → uređaj se uključe (ekran prikazuje vreme). 1.2 Ponovno pritisnite [UKLUJUVANJE] → uređaj se isključe (vreme ostaje vidljivo).</p> <p>2. Slobodan režiim (ručno podešavanje 30–70°C) 2.1 Ulaz: pritisnite [FUNKCIJA] dok se ne pojavi slobodan režiim. 2.2 Podešavanje temperature: [PLUS] ili [MINUS] = promena za 1°C. Držanje 1–3 s = brzo pomañanje. 2.3 Izlaz: pritisnite [FUNKCIJA].</p> <p>3. Režiim tajmera (65°C, 30 min – 8 h) 3.1 Ulaz: pritisnite [FUNKCIJA] da pređete iz slobodnog režiima u tajmer. 3.2 Podešavanje vremena: [PLUS]/[MINUS] = promena u koracima od 30 min (0,30–8,00). Držanje 1–1 s = brže podešavanje. 3.3 Nakon isteka vremena uređaj automatski prelazi u stanje pripravnosti. 3.4 Izlaz: [FUNKCIJA].</p> <p>4. Režiim stalne temperature (50°C) 4.1 Ulaz: [FUNKCIJA] → stalna temperatura. 4.2 Temperatura je fiksirana na 50°C (nije promenljiva). 4.3 Izlaz: [FUNKCIJA].</p> <p>5. Programirani režiim (nedeljni program) – podrazumevano pon–ned, grejanje 5:00–23:59 A) Podešavanje sata/dana: držite [FUNKCIJA] 1–3 s → sati teperu → [PLUS]/[MINUS] podešite sate → [FUNKCIJA] → minut → [PLUS]/[MINUS] podešite minute → [FUNKCIJA] → dan u nedelji (=pon ... 7=ned) → [PLUS]/[MINUS] odaberite dan → [FUNKCIJA] potvrđa. B) Pregled programa: kratko [FUNKCIJA] → listanje dana. Vremenska linija 24 h: osvetljeno = grejanje, prazno = isključeno. C) Uređivanje programa: u dnevnom prikazu držite [FUNKCIJA] 1–3 s → uređivanje. [PLUS] = grejanje UKLUČ, [MINUS] = ISKLJ. Svakoo pritisnaje pomerka 1 h unapred. [FUNKCIJA] = sačuva i dalje. Bez akcije 30 s = automatsko čuvanje i izlaz.</p> <p>6/7/8. Dečija brava Držite [PLUS]/[MINUS] zajedno 1–3 s → brava aktivna. Ponovite 3 s → brava isključena.</p> <p>9/10. Upravljanje aplikacijom (Wi-Fi) U isključenom stanju držite [FUNKCIJA] 1–3 s → režiim upravljanja (100 s). U aplikaciji „Smart Life“ izaberite „Dodaj uređaj“, unesite Wi-Fi lozinku i sačekajte povezivanje. Na ekranu: PASS (uspeh) ili FAIL (greška).</p> <p>11. Servisna podešavanja – kompenzacija temperaturne (–5°C do +5°C, podrazumevano –2°C) U isključenom stanju držite [FUNKCIJA] 1–10 s → [PLUS]/[MINUS] podešite → [FUNKCIJA] sačuva.</p> <p>12. Vraćanje fabričkih podešavanja U uključenom stanju držite [UKLUJUVANJE] 1–10 s. Nakon testa ekrana uređaj se vraća na podrazumevane vrednosti: temperatura 50°C, vreme 2 h, sat 12:00, nedelja 1 (pon), program 5:00–23:59, kompenzacija –2°C.</p>	<p>[RAFMAGN] – efri vinstri horn [FALL] – neđri vinstri horn [PLUS] – efri hağri horn [MINUS] – neđri hağri horn</p> <p>Leiðbeiningar skref fyrir skref</p> <p>1. Kveikja / slökking 1.1 Stutt ýng á [RAFMAGN] → tækio kveikir (skjáfyrir tíma). 1.2 Endurtekint ýng á [RAFMAGN] → tækio slökkur (tími heist ýrnjúgling).</p> <p>2. Frjáls stilling (handvirk stilling 30–70°C) 2.1 Inngangur: ýtú á [FALL] þar til frjáls stilling birtist. 2.2 Hitastilling: [PLUS] eða [MINUS] = breyting um 1°C. Haldia inni 1–3 s = hróð fetingu. 2.3 Utgangur: ýtú á [FALL].</p> <p>3. Tímastilling (65°C, 30 mín – 8 klst) 3.1 Inngangur: ýtú á [FALL] til að skipta úr frjálsri stillingu í tímastillingu. 3.2 Tími: [PLUS]/[MINUS] = breyting í 30 mín skrefum (0,30–8,00). Haldia inni 1–1 s = hraðari stilling. 3.3 Að tíma loknum fer tækio sjálfkrafa í bíostöðu. 3.4 Utgangur: [FALL].</p> <p>4. Fast hitastig (50°C) 4.1 Inngangur: [FALL] → fast hitastig. 4.2 Hitastig fastsett á 50°C (ekki hağst að breyta). 4.3 Utgangur: [FALL].</p> <p>5. Dagskrárhundur (vikudagsák) – sjálfgefið mán–sun, upphitun 5:00–23:59 A) Klúkkadagur: haltu [FALL] inni 1–3 s → klúkkustundir bíkka → [PLUS]/[MINUS] stilla kítu → [FALL] → minútur → [PLUS]/[MINUS] stilla mín → [FALL] → vikudagur (1=mán ... 7=sun) → [PLUS]/[MINUS] vija dag → [FALL] staðfesta. B) Skoða dagskrá: stutt [FALL] → flotta dögum. Tímalinna 24 kít: lýst = hita, tómt = slökkt. C) Breyta dagskrá: í dagssýnu haltu [FALL] 1–3 s → breyting. [PLUS] = hiti Á, [MINUS] = AF. Hver ýng bastir við 1 kít. [FALL] = vista og hağta áfram. Engin aðgerð í 30 s = sjálfvirk vistun og loka.</p> <p>6/7/8. Barnalæsing Haltu [PLUS]/[MINUS] saman 1–3 s → læsing virk. Endurtaktu 3 s → læsing aflyst.</p> <p>9/10. Stjórnun með appi (Wi-Fi) Í slökktu ástandi haltu [FALL] 1–3 s → pórurhamu (100 s). Í „Smart Life“ appinu veidu „Bæta við tækii“, stáu inn Wi-Fi lykilorð og bíðu eftir tengingu. Á skjánum: PASS (árangur) eða FAIL (villa).</p> <p>11. Þjónustustilling – hitaögnun (–5°C til +5°C, sjálfgefið –2°C) Í slökktu ástandi haltu [FALL] 1–10 s → [PLUS]/[MINUS] stilla → [FALL] vista.</p> <p>12. Endurstilla í verksmíojustillingar Í kveiktu ástandi haltu [RAFMAGN] 1–10 s. Eftir skjáfyrir fer tækio aftur í sjálfgefinn gildi: hiti 50°C, tími 2 klst, klúkk 12:00, vika 1 (mán), dagskrá 5:00–23:59, þjónun –2°C.</p>	<p>[FUQIA] – këndi i sipërm majtas [FUNKCIONI] – këndi i sipërm majtas [PLUS] – këndi i poshtëm djathtas [MINUS] – këndi i poshtëm djathtas</p> <p>Udhëzime përdorimi hap pas hap</p> <p>1. Ndezje / fikje 1.1 Shtypje e shkurtër e [FUQIA] → pajisja ndizet (ekrani tregon orën). 1.2 Shtypje përsëri e [FUQIA] → pajisja fiket (ora mbetet e dukshme).</p> <p>2. Modaliteti i lirë (regullim manual 30–70°C) 2.1 Hyzja: shtypni [FUNKCIONI] derisa të shfaqet modaliteti i lirë. 2.2 Rregullimi i temperaturës: [PLUS] ose [MINUS] = ndryshim prej 1°C. Mbatje 1–3 s = lëvizje e shpejtë. 2.3 Dalja: shtypni [FUNKCIONI].</p> <p>3. Modaliteti me kohëmatës (65°C, 30 min – 8 h) 3.1 Hyzja: shtypni [FUNKCIONI] për të kaluar nga i lirë në kohëmatës. 3.2 Rregullimi i kohës: [PLUS]/[MINUS] = ndryshim në hapra prej 30 min (0,30–8,00). Mbatje 1–1 s = rregullim më i shpejtë. 3.3 Pas skadimit të kohës së vendosur pajisja kalon automatikisht në gatishmëri. 3.4 Dalja: [FUNKCIONI].</p> <p>4. Modaliteti i temperaturës konstante (50°C) 4.1 Hyzja: [FUNKCIONI] → temperaturë konstante. 4.2 Temperatura fiksohet në 50°C (e pandryshueshme). 4.3 Dalja: [FUNKCIONI].</p> <p>5. Modaliteti i programit (program javor) – parazgjedhur hën–die, ngrohje 5:00–23:59 A) Rregullimi i orës/ditës: mbani [FUNKCIONI] 1–3 s → orët veçulëjnë → [PLUS]/[MINUS] vendosni orët → [FUNKCIONI] → minutat → [PLUS]/[MINUS] vendosni minutat → [FUNKCIONI] → dita e javës (1=hën ... 7=die) → [PLUS]/[MINUS] zgjidhni ditën → [FUNKCIONI] konfirmo. B) Shikimi i programit: shtypje e shkurtër [FUNKCIONI] → kaloni ditët. Vija kohore 24 h: segment ndriqur = ngrohje, bosh = fikur. C) Redaktimi i programit: në pajmjen e ditës mbani [FUNKCIONI] 1–3 s → redaktim. [PLUS] = ngrohje ON, [MINUS] = OFF. Çdo shtypje kalon +1 h. [FUNKCIONI] = ruaj dhe vazhdo. Pa veprim 30 s = ruajtje automatike dhe dalje.</p> <p>6/7/8. Bllokimi për fëmijë Mbani [PLUS]/[MINUS] së bashku 1–3 s → bllokimi aktiv. Përsëriten 3 s → bllokimi çaktivizohet.</p> <p>9/10. Kontrolli me aplikacion (Wi-Fi) Në gjendje fikur mbani [FUNKCIONI] 1–3 s → modaliteti i çiftimit (100 s). Në aplikacionin „Smart Life“ zgjidhni „Shtu pajisje“, futni fjalëkalimin Wi-Fi dhe prisni lidhjen. Në ekran: PASS (sukses) ose FAIL (gabim).</p> <p>11. Cilësimet e shërbimit – kompensimi i temperaturës (–5°C deri +5°C, parazgjedhur –2°C) Në gjendje fikur mbani [FUNKCIONI] 1–10 s → [PLUS]/[MINUS] vendosni → [FUNKCIONI] ruan.</p> <p>12. Rivendosja e fabrikës Në gjendje ndezur mbani [FUQIA] 1–10 s. Pas testit të ekranit pajisja kthehet në vlerat parazgjedhura: temperatura 50°C, koha 2 h, ora 12:00, java 1 (hën), programi 5:00–23:59, kompensimi –2°C.</p>

[MKJ]
[НАПАЈАЊЕ] – горен лев агол
[ФУНКЦИЈА] – долен лев агол
[PLUS] – горен десен агол
[MINUS] – долен десен агол

Упатство за користење чекор по чекор

1. Вклучување / исклучување
1.1 Кратко притискање [НАПАЈАЊЕ] → уредот се вклучува (екранот го прикажува времето).
1.2 Поготоро притискање [НАПАЈАЊЕ] → уредот се исклучува (времето останува видливо).

2. Слободен режим (рачно поднесување 30-70°C)
2.1 Влез: притискајте [ФУНКЦИЈА] додека не се појави слободен режим.
2.2 Поднесување температура: [PLUS] или [MINUS] = промена за 1°C. Задржување 1-3 s = брзо лизгање.
2.3 Излез: притиснете [ФУНКЦИЈА].

3. Тајмер режим (65°C, 30 мин – 8 ч)
3.1 Влез: притиснете [ФУНКЦИЈА] за премин од слободен во тајмер режим.
3.2 Поднесување време: [PLUS]/[MINUS] = промена во чекори од 30 мин (0.30–8.00). Задржување 1-1 s = побрзо поднесување.
3.3 По истекот на времето уредот автоматски премина во подготвеност.
3.4 Излез: [ФУНКЦИЈА].

4. Режим постојана температура (50°C)
4.1 Влез: [ФУНКЦИЈА] → постојана температура.
4.2 Температурата е фиксирана на 50°C (не може да се менува).
4.3 Излез: [ФУНКЦИЈА].

5. Програмски режим (неделна програма) – стандард пон-нед, греене 5:00-23:59
A) Поднесување часовник/ден: држете 1 [ФУНКЦИЈА] 1-3 s → часовите трепкаат → [PLUS]/[MINUS] подесете часови → [ФУНКЦИЈА] → минути → [PLUS]/[MINUS] подесете минути → [ФУНКЦИЈА] → ден од неделата (1-пон., 7-нед) → [PLUS]/[MINUS] избереете ден → [ФУНКЦИЈА] потврдува.
B) Преглед програма: кратко [ФУНКЦИЈА] → листане денови. Временска линија 24 ч: осветлено = греене, празно = исклучено.
C) Уредување програма: во прика на ден држете [ФУНКЦИЈА] 1-3 s → уредување. [PLUS] = греене ВКЛ, [MINUS] = ИСКЛ. Секоко притискање +1 н. [ФУНКЦИЈА] = зачување и понатаму. Без акција 30 s = автоматско зачување и излез.

6/7/8. Децка заштита
Држете [PLUS]/[MINUS] заедно 1-3 s → заклучување активно. Повторете 3 s → заклучување исклучено.

9/10. Управување преку апликација (Wi-Fi)
Во исклучена состојба држете [ФУНКЦИЈА] 1-3 s – режим поврзување (100 s). Во апликацијата „Smart Life“ избереете „Додај уред“ → избираете Wi-Fi мрежа и внесете ја рска. На екранот: PASS (успех) или FAIL (решка).

11. Сервисни поднесувања – компензација на температура (-5°C до +5°C, стандард -2°C)
Во исклучена состојба држете [ФУНКЦИЈА] 10 s → [PLUS]/[MINUS] подесете → [ФУНКЦИЈА] зачување.

12. Враќање на фабрични поставки
Во вклучена состојба држете [НАПАЈАЊЕ] 1-10 s. По тестот на екранот уредот се враќа на стандардни вредности: температура 50°C, време 2 ч, часовник 12:00, недела 1 (пон.), програма 5:00-23:59, компензација -2°C.

[MT]

[POWER] – рокна та' fuq ix-xellug
[FUNKZJON] – rokna t'isfel ix-xellug
[PLUS] – rokna ta' fuq ix-lemin
[MINUS] – rokna t'isfel ix-lemin

Istruzzjonijiet pass pass

1. Tixgħel / Ifli
1.1 Pressjoni qasira fuq [POWER] → l-apparat jixgħel (l-iskrin juri l-hin).
1.2 Pressjoni oħra fuq [POWER] → l-apparat jifti (l-hin jibqa' vizibbli).

2. Modalità hielsa (issetjar manwali 30-70°C)
2.1 Dahla: aghfas [FUNKZJON] sakemmi tidher il-modalità hielsa.
2.2 Agġustament tat-temperatura: [PLUS] jew [MINUS] = bidla ta' 1°C. Zomm 1-3 s = skrolljar mghaġġel.
2.3 Fruk: aghfas [FUNKZJON].

3. Modalità ta' timer (65°C, 30 min – 8 h)
3.1 Dahla: aghfas [FUNKZJON] biex taqdem minn hielsa għal timer.
3.2 Agġustament ta' hin: [PLUS]/[MINUS] = passi ta' 30 min (0.30-8.00). Zomm 1-1 s = issetjar aktar malaj.
3.3 Wara li jiskadi l-hin issettat l-apparat awtomatikament imur f'standby.
3.4 Fruk: [FUNKZJON].

4. Modalità ta' temperatura kostanti (50°C)
4.1 Dahla: [FUNKZJON] → temperatura kostanti.
4.2 It-temperatura fissata fuq 50°C (ma tmbidli).
4.3 Fruk: [FUNKZJON].

5. Modalità ta' programm (programm ta' ġimgħa) – default 1-1, tishin 5:00-23:59

A) Twaqfa! ta' arloġġijum: zomm [FUNKZJON] 1-3 s → le-sigħat [FUNKZJON] → [PLUS]/[MINUS] issettja s-sigħat → [FUNKZJON] → minuti → [PLUS]/[MINUS] issettja l-minuti → [FUNKZJON] → jum i-ġimgħa (1-1it, ..., 7-ii) → [PLUS]/[MINUS] aghzel jum → [FUNKZJON] jikkonferma.
B) Ara l-programm: [FUNKZJON] qasir → skrollja jura. TimeLine 24 h: segment mixgħul = tishin, vojti = mifti.
C) Editjar ta' programm: fil-view tal-jum zomm [FUNKZJON] 1-3 s → editjar. [PLUS] = tishin ON, [MINUS] = OFF. Kull pressjoni 1-1 h. [FUNKZJON] = salva u kompil. L-ebda azzjoni 30 s = awtomatyl u hrug.

6/7/8. Serratura tat-fal
Zomm [PLUS]/[MINUS] flimkien 1-3 s – serratura attiva. Erġa' għal 3 s → serratura inattiva.

9/10. Kontrolli permezz ta' app (Wi-Fi)
Fil-mod miifi zomm [FUNKZJON] 1-3 s → modalità ta' kopja (100 s). Fi-app „Smart Life“ aghzel „*Zid apparat“, dahhal il-passwörd Wi-Fi u stenna konnessjoni. Fuq l-iskrin: PASS (suċċess) jew FAIL (żball).

11. Settings taqservizz – kumpens tat-temperatura (-5°C sa +5°C, default -2°C)
Fil-mod miifi zomm [FUNKZJON] 1-10 s → [PLUS]/[MINUS] issettja → [FUNKZJON] salva.

12. Reset għall-fabbrika
Fil-mod mixgħul zomm [POWER] 1-10 s. Wara t-test l-iskrin l-apparat jerga' lura għall-valuri default: temperatura 50°C, hin 2 h, arloġġ 12:00, ġimgħa 1 (it-nejn), programm 5:00-23:59, kumpens -2°C.

[PL] Ustawienia wewnętrzne [EN] Internal settings [DE] Interne Einstellungen [FR] Paramètres internes [IT] Impostazioni interne [ES] Configuración interna [NL] Interne instellingen [RU] Внутренние настройки [LV] Iekšējās iestatījumi [NO] Interne innstillinger [DA] Interne indstillinger [FI] Sisäiset asetukset [CZ] Vnitřní nastavení [PT] Definições internas [HU] Beállítások [RO] Setări interne [EL] Εσωτερικές ρυθμίσεις [SK] Vnútorné nastavenia [UK] Внутрішні налаштування [HR] Unutarnje postavke [LT] Vidiniai nustatymai [BG] Вътрешни настройки [SL] Notranje nastavitve [LV] Iekšējās iestatījumi [ET] Sisemised seaded [SR] Unutrašnje podešavanja [IS] Innri stillingar [SQ] Cilësimet e brendshme [MK] Вънтрешни настройки [MT] Settings interni

[PL]
Kompensacja temperatury: domyślnie -2°, regulacja od -5° do +5°, krok co 1°.
Przywrócenie ustawień fabrycznych: przytrzymać 10 s włączony przycisk → reset do wartości: temp. 50°, czas suszenia 2 h, zegar, 12:00, tydzień, 1* (poniedziałek), program tygodniowy 5:00-23:59, kompensacja -2°.

[IT]
Compensazione della temperatura: predefinito -2°, regolazione da -5° a +5°, passo di 1°.
Ripristino impostazioni di fabbrica: tenere premuto il pulsante di accensione per 10 s → reset ai valori: temp. 50°, tempo di asciugatura 2 h, orologio «12:00», settimana «1» (lunedì), programma settimanale 5:00-23:59, compensazione -2°.

[SV]
Temperaturkompensation: standard -2°, justerbar från -5° till +5°, steg om 1°.
Återställ fabriksinställningar: håll strömknappen tryckt i 10 s → återställ till värden: temp. 50°, torktid 2 h, klocka 12:00, vecka 1* (måndag), veckoprogram 5:00-23:59, kompensering -2°.

[CS]
Kompensace teploty: výchozí -2°, nastavení od -5° do +5°, krok po 1°.
Obnovení továrního nastavení: podržte zapnuté tlačítko 10 s → reset na hodnoty: teplota 50°, doba sušení 2 h, hodiny 12:00, týden 1* (pondělí), týdenní program 5:00-23:59, kompenzace -2°.

[EN]
Temperature compensation: default -2°, adjustment from -5° to +5°, step 1°.
Factory reset: hold the power button for 10 s → reset to values: temp. 50°, drying time 2 h, clock 12:00, week 1* (Monday), weekly program 5:00-23:59, compensation -2°.

[ES]
Compensación de temperatura: predeterminado -2°, ajuste de -5° a +5°, paso de 1°.
Restablecimiento de fábrica: mantener pulsado el botón de encendido durante 10 s → restablecer a los valores: temp. 50°, tiempo de secado 2 h, reloj «12:00», semana «1» (lunes), programa semanal 5:00-23:59, compensación -2°.

[NO]
Temperaturkompensasjon: standard -2°, justering fra -5° til +5°, trinn på 1°.
Tilbakestilling til fabrikkinnstillinger: hold inne strømknappen i 10 s → tilbakestilling til verdier: temp. 50°, tørketid 2 h, klokke «12:00», uke «1» (mandag), ukeprogram 5:00-23:59, kompensasjon -2°.

[PT]
Compensação de temperatura: predefinição -2°, ajuste de -5° a +5°, passo de 1°.
Reposição de fábrica: manter premido o botão de energia durante 10 s → reposição para valores: temp. 50°, tempo de secagem 2 h, relógio «12:00», semana «1» (segunda-feira), programa semanal 5:00-23:59, compensação -2°.

[DE]
Temperaturkompensation: Standard -2°, Einstellung von -5° bis +5°, Schrittwerte 1°.
Werkeinstellungen wiederherstellen: Einschalttaste 10 s gedrückt halten → Rücksetzung auf Werte: Temp. 50°, Trocknungszeit 2 h, Uhr, 12:00, Woche, 1* (Montag), Wochenprogramm 5:00-23:59, Kompensation -2°.

[NL]
Temperatuurcompensatie: standaard -2°, instelbaar van -5° tot +5°, stappen van 1°.
Fabrieksinstellingen herstellen: houd de aan/uit-knop 10 s ingedrukt → reset naar waarden: temp. 50°, droogtijd 2 u, klok 12:00, week 1* (maandag), weekprogramma 5:00-23:59, compensatie -2°.

[DA]
Temperaturkompensation: standard -2°, justering fra -5° til +5°, trin på 1°.
Gendan fabriksindstillinger: hold tænd/sluk-knappen nede i 10 s → nulstil til værdier: temp. 50°, tørretid 2 t, ur «12:00», uge «1» (mandag), ugeprogram 5:00-23:59, kompensering -2°.

[HU]
Hőmérséklet-kompensáció: alapértelmezett -2°, beállítás -5° és +5° között, 1° lépésekben.
Gyári viszállítás: tartsa nyomva a bekapcsológombot 10 s → viszállítsa az értékekre: hőm. 50°, szárítási idő 2 óra, óra 12:00, hét 1* (hétfő), heti program 5:00-23:59, kompenzáció -2°.

[FR]
Compensation de température : par défaut -2°, réglage de -5° à +5°, pas de 1°.
Retraitement des paramètres d'usine : maintenir le bouton d'alimentation pendant 10 s → réinitialisation aux valeurs : temp. 50°, durée de séchage 2 h, horloge « 12:00 », semaine « 1 » (lundi), programme hebdomadaire 5:00-23:59, compensation -2°.

[RU]
Компенсация температуры: по умолчанию -2°, регулировка от -5° до +5°, шаг 1°.
Сброс к заводским настройкам: удерживать кнопку питания 10 с → сброс к значениям: темп. 50°, время сушки 2 ч, часы «12:00», неделя «1» (понедельник), недельная программа 5:00-23:59, компенсация -2°.

[FI]
Lämpötilan kompensointi: oletus -2°, säätö -5° +5°, askel 1°.
Tehtäsaasetusten palautus: pidä virtapainiketta painettuna 10 s → palautus arvoihin: lämpö 50°, kuivausaika 2 h, kello 12:00, viikko «1» (maanantai), viikko-ohjelma 5:00-23:59, kompensointi -2°.

[RO]
Compensare temperatură: implicit -2°, reglare de la -5° la +5°, pas de 1°.
Restarea la setările din fabrică: mențineți apăsat butonul de pornire 10 s → restarea la valori: temp. 50°, timp de uscare 2 h, ceas, 12:00, săptămâna, 1* (luni), program săptămânal 5:00-23:59, compensare -2°.

[EL] Αναπόσβεστη θερμοκρασία: προστασία -2°, οθόνη από -5° έως +5°, ήχοι 1°. Επιστροφή κρυοστασίου ρυθμίσεων: κρατήστε πατημένο το κουμπί ενεργοποίησης για 10 s → επιστροφή στις τιμές: θερμ. 50°, χρόνος στεγνωμάτος 2 h, ρολόι «12:00», εβδομάδα «1» (Δευτέρα), εβδομαδιαίο πρόγραμμα 5:00-23:59, απιστότητα -2°.

[SK] Kompenzácia teploty: prevolené -2°, nastavenie od -5° do +5°, krok po 1°. Obnovenie výrobných nastavení: podržte tlačidlo napájania 10 s → reset na hodnoty: teplota 50°, čas sušenia 2 h, hodiny „12:00“, týždeň „1“ (pondelok), týždenný program 5:00-23:59, kompenzácia -2°.

[UK] Компенсация температуры: за замовчуванням -2°, регулювання від -5° до +5°, крок 1°. Скидання до заводських налаштувань: утримуйте кнопку живлення 10 с → скидання до значень: темп. 50°, час сушіння 2 год, годинник «12:00», тиждень «1» (понеділок), тижнева програма 5:00-23:59, компенсація -2°.

[HR] Kompenzacija temperature: zadano -2°, podešavanje od -5° do +5°, korak 1°. Vraćanje na tvorničke postavke: držite tipku za uključivanje 10 s → reset na vrijednosti: temp. 50°, vrijeme sušenja 2 h, sat „12:00“, tjedan „1“ (ponedjeljak), tjedni program 5:00-23:59, kompenzacija -2°.

[PL] Błędy [EN] Errors [DE] Fehler [FR] Erreurs [IT] Errori [ES] Errores [NL] Fouten [RU] Ошибки [SV] Fel [NO] Feil [DA] Fejl [FI] Virheet [CS] Chyby [PT] Erros [HU] Hibák [RO] Erori [EL] Σφάλματα [SK] Chyby [UK] Помилки [HR] Pogreške [LT] Klaidos [BG] Грешки [SL] Napake [LV] Kļūdas [ET] Vead [SR] Грешке [IS] Villur [SQ] Gabime [MK] Грешки [MT] Żbalji

[PL] Czujnik temperatury otwarty (brak obwodu): komunikat: Er
Zwarcię czujnika temperatury: komunikat: Er

[EN] Temperature sensor open (no circuit): message: Er
Temperature sensor short-circuit: message: Er

[DE] Temperatursensor offen (kein Stromkreis): Meldung: Er
Kurzschluss des Temperatursensors: Meldung: Er

[FR] Capteur de température ouvert (pas de circuit): message: Er
Court-circuit du capteur de température: message: Er

[IT] Sensore di temperatura aperto (nessun circuito): messaggio: Er
Cortocircuito del sensore di temperatura: messaggio: Er

[ES] Sensor de temperatura abierto (sin circuito): mensaje: Er
Cortocircuito del sensor de temperatura: mensaje: Er

[NL] Temperatursensor open (geen circuit): melding: Er
Kortsluiting van temperatursensor: melding: Er

[RU] Датчик температуры разомкнут (нет цепи): сообщение: Er
Короткое замыкание датчика температуры: сообщение: Er

[SV] Temperaturgivare oppen (ingen krets): meddelande: Er
Kortslutning i temperaturgivare: meddelande: Er

[LT] Temperatūros kompensacija: nulymata -2°, reguliavimas nuo -5° iki +5°, žingsnis 1°. Atstatymas į gamyklinius nustatymus: laikykite paspaustą mygtuką 10 s → atstatymas į reikšmes: temp. 50°, džiovinimo laikas 2 h, laikrodis „12:00“, savaitė „1“ (pirmdienis), savaitinis programavimas 5:00-23:59, kompensacija -2°.

[BG] Компенсация на температурата: по подразбиране -2°, регулиране от -5° до +5°, стъпка 1°. Възстановяване на фабричните настройки: задържете бутона за захранване 10 s → нулиране към стойности: темп. 50°, време за сушене 2 h, часовник „12:00“, седмична програма 5:00-23:59, компенсация -2°.

[SL] Kompenzacija temperature: privzeto -2°, nastavitve od -5° do +5°, korak 1°. Ponastavitev na tovarniške nastavitve: držite gumb za vklop 10 s → ponastavitev na vrednosti: temp. 50°, čas sušenja 2 h, ura »12:00«, teden »1« (ponedeljek), tedenski program 5:00-23:59, kompenzacija -2°.

[LV] Temperatūras kompensācija: noklusējums -2°, regulējums no -5° līdz +5°, solis 1°. Rūpnieciskā iestatījumu atjaunošana: turiet barošanas pogu 10 s → atjaunošana uz vērtībām: temp. 50°, žāvēšanas laiks 2 h, pulkstenis „12:00“, nedēļa „1“ (pirmdiena), nedēļas programma 5:00-23:59, kompensācija -2°.

[NO] Temperatursensoren åpent (ingen krets): melding: Er
Kortslutning i temperatursensoren: melding: Er

[DA] Temperaturføler åben (ingen kreds): meddelelse: Er
Kortslutning i temperaturføler: meddelelse: Er

[FI] Lämpötila-anturi avoin (ei piirä): viesti: Er
Lämpötila-anturin oikosulku: viesti: Er

[CS] Teplotní čidlo otevřené (žádný obvod): zpráva: Er
Zkrat teplotního čidla: zpráva: Er

[PT] Sensor de temperatura aberto (sem circuito): mensagem: Er
Curto-circuito do sensor de temperatura: mensagem: Er

[HU] Hőmérséklet-érzékelő nyitott (nincs áramkör): üzenet: Er
Hőmérséklet-érzékelő zártat: üzenet: Er

[RO] Senzor de temperatură deschis (fără circuit): mesaj: Er
Scurtcircuit senzor temperatură: mesaj: Er

[EL] Αισθητήρας θερμοκρασίας ανοικτός (χωρίς κύκλωμα): μήνυμα: Er
Βραχυκύκλωμα αισθητήρα θερμοκρασίας: μήνυμα: Er

[SK] Teplotný senzor otvorený (žiadny obvod): správa: Er
Skrat teplotného senzora: správa: Er

[SR] Temperaturatsensoren åpent (ingen krets): melding: Er
Kortslutning i temperatursensoren: melding: Er

[ET] Temperatuuri kompensatsioon: vaikimisi -2°, reguleerimine -5° kuni +5°, samm 1°. Tehase seadete taastamine: hoida toitenuppu all 10 s → lähtestamine väärtustele: temp. 50°, kuivatamisaeg 2 h, kell „12:00“, nädal „1“ (esmaspäev), nädalaprogramm 5:00-23:59, kompensatsioon -2°.

[SR] Kompenzacija temperature: podrazumevano -2°, podešavanje od -5° do +5°, korak 1°. Vraćanje fabričkih podešavanja: držite dugme za napajanje 10 s → reset na vrednosti: temp. 50°, vreme sušenja 2 h, sat „12:00“, nedelja „1“ (ponedeljak), nedeljni program 5:00-23:59, kompenzacija -2°.

[IS] Hitabótinn: sjálfgefið -2°, stillanlegt frá -5° til +5°, skref 1°. Endurstilla í verkisgjöfstillingar: haltu rofanum inni í 10 s → endurstilla í gildi: hiti 50°, þurrkunartími 2 klst, klukka „12:00“, vika „1“ (mánudagur), vikudagur 5:00-23:59, bótun -2°.

[SQ] Kompensimi i temperaturës: parazgjedhur -2°, rregullim nga -5° deri +5°, hap prej 1°. Rivendosja e cilësimeve të fabrikës: mbani shtypur butonin e ndezjes 10 s → rivendosje në vlerat: temp. 50°, koha e tharjes 2 h, ora „12:00“, java „1“ (e hënë), programi javor 5:00-23:59, kompensimi -2°.

[UK] Датчик температуры разомкнут (нетомас кола): повідомлення: Er
Коротке замикання датчика температури: повідомлення: Er

[HR] Senzor temperature otvoren (nema kruga): poruka: Er
Kratak spoj senzora temperature: poruka: Er

[PT] Sensor temperature aberto (nema kruga): poruka: Er
Kratak spoj senzora temperature: poruka: Er

[LT] Temperatūros jutiklis atidarytas (nėra grandinės): pranešimas: Er
Temperatūros jutiklio trumpasis jungimas: pranešimas: Er

[BG] Сензор температура отворен (няма верига): съобщение: Er
Късо съединение на температурния датчик: съобщение: Er

[SV] Temperaturatsensoren åpent (ingen verig): slymbodning: Er
Kýso súdningina na temperaturans dattik: slymbodning: Er

[SL] Temperaturni senzor odprt (ni vezja): sporočilo: Er
Kratek stik temperaturnega senzorja: sporočilo: Er

[LV] Temperatūras sensors atvērts (nāva ķēdes): ziņojums: Er
Temperatūras sensora īssavienojums: ziņojums: Er

[NO] Temperaturføler åpent (ingen verig): melding: Er
Kortslutning i temperatursensoren: melding: Er

[DA] Temperaturføler åpent (ingen verig): melding: Er
Kortslutning i temperatursensoren: melding: Er

[FI] Lämpötila-anturi avoin (ei verkki): viesti: Er
Kortkiitosi lämpötila-anturin: viesti: Er

[CS] Teplotný senzor otvorený (nie jevia): správa: Er
Skrat hitaskynjari opin (ingn hrinrás): skilaboð: Er
Stutt í hitaskynjara: skilaboð: Er

[MK] Компензација на температура: стандардно -2°, регулирање од -5° до +5°, чекор 1°. Врќање на фабрички поставки: држете го копчето за напојување 10 s → ресетирање на вредности: темп. 50°, време на сушење 2 h, часовник „12:00“, недела „1“ (понеделник), неделна програма 5:00-23:59, компензација -2°.

[MT] Kompensazzjoni tat-temperatura: default -2°, agġustament minn -5° sa +5°, pass ta' 1°. Iriissetta tal-fabbrika: zomm il-buttna tal-power ġhal 10 s → reset għall-valuri: temp. 50°, ħint tat-tnixxif 2 h, arloġġ „12:00“, ġimgħa „1“ (it-Tnejn), programm ta' kull ġimgħa 5:00-23:59, kompensazzjoni -2°.

[SK] Kompensazjoni tat-temperatura: default -2°, agđustament minn -5° sa +5°, pass ta' 1°. Iriissetta tal-fabbrika: zomm il-buttna tal-power ġhal 10 s → reset għall-valuri: temp. 50°, ħint tat-tnixxif 2 h, arloġġ „12:00“, ġimgħa „1“ (it-Tnejn), programm ta' kull ġimgħa 5:00-23:59, kompensazzjoni -2°.

[SK] Senzori i temperaturës i hapur (na qark): mesazh: Er
Shturqarq i sensorit të temperaturës: mesazh: Er
Kortete zamkjenia dattika temperaturi: povidomlennia: Er
[MK] Senzor za temperatura otvoren (nema kola): poruka: Er
Kratok spoj na senzor za temperatura: poruka: Er
[MT] Senzor tat-temperatura miftuh (i-ebda cirkwit): messagđ: Er
Osor ta' sensor tat-temperatura: messagđ: Er

[SK] Senzori i temperaturës i hapur (na qark): mesazh: Er
Shturqarq i sensorit të temperaturës: mesazh: Er
Kortete zamkjenia dattika temperaturi: povidomlennia: Er
[MK] Senzor za temperatura otvoren (nema kola): poruka: Er
Kratok spoj na senzor za temperatura: poruka: Er
[MT] Senzor tat-temperatura miftuh (i-ebda cirkwit): messagđ: Er
Osor ta' sensor tat-temperatura: messagđ: Er

[SK] Senzori i temperaturës i hapur (na qark): mesazh: Er
Shturqarq i sensorit të temperaturës: mesazh: Er
Kortete zamkjenia dattika temperaturi: povidomlennia: Er
[MK] Senzor za temperatura otvoren (nema kola): poruka: Er
Kratok spoj na senzor za temperatura: poruka: Er
[MT] Senzor tat-temperatura miftuh (i-ebda cirkwit): messagđ: Er
Osor ta' sensor tat-temperatura: messagđ: Er

[SK] Senzori i temperaturës i hapur (na qark): mesazh: Er
Shturqarq i sensorit të temperaturës: mesazh: Er
Kortete zamkjenia dattika temperaturi: povidomlennia: Er
[MK] Senzor za temperatura otvoren (nema kola): poruka: Er
Kratok spoj na senzor za temperatura: poruka: Er
[MT] Senzor tat-temperatura miftuh (i-ebda cirkwit): messagđ: Er
Osor ta' sensor tat-temperatura: messagđ: Er

[SK] Senzori i temperaturës i hapur (na qark): mesazh: Er
Shturqarq i sensorit të temperaturës: mesazh: Er
Kortete zamkjenia dattika temperaturi: povidomlennia: Er
[MK] Senzor za temperatura otvoren (nema kola): poruka: Er
Kratok spoj na senzor za temperatura: poruka: Er
[MT] Senzor tat-temperatura miftuh (i-ebda cirkwit): messagđ: Er
Osor ta' sensor tat-temperatura: messagđ: Er

[SK] Senzori i temperaturës i hapur (na qark): mesazh: Er
Shturqarq i sensorit të temperaturës: mesazh: Er
Kortete zamkjenia dattika temperaturi: povidomlennia: Er
[MK] Senzor za temperatura otvoren (nema kola): poruka: Er
Kratok spoj na senzor za temperatura: poruka: Er
[MT] Senzor tat-temperatura miftuh (i-ebda cirkwit): messagđ: Er
Osor ta' sensor tat-temperatura: messagđ: Er

[SK] Senzori i temperaturës i hapur (na qark): mesazh: Er
Shturqarq i sensorit të temperaturës: mesazh: Er
Kortete zamkjenia dattika temperaturi: povidomlennia: Er
[MK] Senzor za temperatura otvoren (nema kola): poruka: Er
Kratok spoj na senzor za temperatura: poruka: Er
[MT] Senzor tat-temperatura miftuh (i-ebda cirkwit): messagđ: Er
Osor ta' sensor tat-temperatura: messagđ: Er

[SK] Senzori i temperaturës i hapur (na qark): mesazh: Er
Shturqarq i sensorit të temperaturës: mesazh: Er
Kortete zamkjenia dattika temperaturi: povidomlennia: Er
[MK] Senzor za temperatura otvoren (nema kola): poruka: Er
Kratok spoj na senzor za temperatura: poruka: Er
[MT] Senzor tat-temperatura miftuh (i-ebda cirkwit): messagđ: Er
Osor ta' sensor tat-temperatura: messagđ: Er